

RADIO EXPRES

N^o 10

6 Maart

==1931==

Uitgaaf van N. Veenstra te 's-Gravenhage:

Het **TWEEDE DEEL (ACHTSTE DRUK)** van

HET DRAADLOOS AMATEURSTATION

door **J. CORVER.**

Prijs: In geïllustreerden omslag f 2.50. — Gebonden f 3.50.

De levering geschiedt door bemiddeling van den boekhandel of na inzending van het bedrag plus 20 cents voor porto door den Uitgever N. Veenstra te 's-Gravenhage.

PRIJS

25

CENT

== SPOELEN! ==

voor El. Dyn. Luidsprekers worden volgens teekening vervaardigd.

REPARATIE VAN ALLE SOORTEN --
LUIDSPREKERS EN KOPTELEFOONS.

Fa. A. F. M. HAZELZET
ROTTERDAM
STEIGER No. 9 Telefoon 53114
Opgericht 1890.

DE ORIGINEELE AMERIKAANSCH E FARRAND INDUCTOR



Model U. S. A. 175.-
Binnenwerk (chassis) 149.-

Is te herkennen aan:

1. de schitterende weergave
2. onze naam op conus
3. koper plaatje „FARRAND“ op de kast.

DE IMPORTEURS
H. W. K. DE BREY & Co.,
s-GRAVENHAGE.

FA. CH. VELTHUISEN, 'S-GRAVENHAGE.

ANNO 1891.

TEL. 116227. GIRO 28376.
OUDE MOLSTRAAT 15A-18
JUFFROUW IDASTRAAT 5

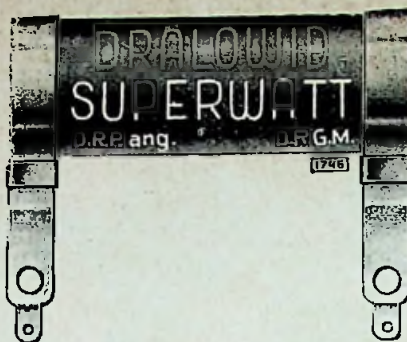

DRALOWID

SUPERWATT: 5
FILOS: 3
DUOWATT: 2
POLIWATT: 1

Watt.



Televisie-demonstratie

(systeem BAIRD) 's morgens van 11.20—11.50, behalve
Zaterdags. Komt U eens zien?

Radio-technisch Bureau
HERM. VERSEVELDT

Piet Heinstraat 31, DEN HAAG — Telefoon 334969

Het adres voor radiotoestellen, luidsprekers, versterkers enz.



uni-cone luidsprekers

BELL TELEPHONE MANUFACTURING COMPANY

Aan de dringende verzoeken om een luidspreker van lagen prijs in den handel te brengen heeft de BELL TELEPHONE thans gevolg gegeven. Zij brengt U den luidspreker

UNICONE voor den zeer lagen prijs van **f 32.50**

Deze luidspreker, welke na lang laboratorium onderzoek op de markt wordt gebracht bezit al de kwaliteiten welke aan goede weergevers zijn te stellen. (grote gevoeligheid, gelijk sterke reproductie van de hooge en lage tonen, groote overbelastbaarheid, gemis aan hinderlijke resonanties)

Vraagt condities aan de

N.V. Handelmaatschappij „WALDORP“

1ste van der Kunstraat 99 te Den Haag. — Telef. 112289.

TELEFUNKEN NIEUWS

Wij vestigen Uwe aandacht op onze universaallamp REN 904



($g = 24$ bij $R_1 = 7000 \Omega$).

Indien U de detectorlamp of 1e LF lamp in Uw wisselstroom-
toestel door deze lamp vervangt, wint het toestel aanmer-
kelijk aan sterkte van weergave.

Prijs REN 904 Fl. 12.50



RADIO-EXPRES

WEEKBLAD VOOR RADIO-TELEGRAFIE EN -TELEFONIE

OFFICIEEL ORGAAN VAN
DE NED. VER. VOOR RADIO-TELEGRAFIE.
REDACTEUR: J. CORVER.



UITGAVE VAN N. VEENSTRA,
LAAN VAN MEERDERVOORT 30, DEN HAAG.
TEL. 332112, GIRO 99225.

DIT BLAD VERSCHIJNT IEDEREN VRIJDAG.

De abonnementsprijs bedraagt, bij vooruitbetaling, f 3.— per halfjaar voor het binnenland en f 5.— voor het buitenland, per postwissel of per Giro 99225 in te zenden aan het bureau van Radio-Expres, Laan van Meerdervoort 30, den Haag. — Losse nummers f 0,25 per stuk. Correspondentie, zoowel voor Administratie als Redactie, gelieve men te zenden aan het adres: **Laan van Meerdervoort 30, 's-Gravenhage.** Het auteursrecht op den volledigen inhoud van dit blad wordt voorbehouden volgens de Wet op het Auteursrecht van 23 September 1912, Staatsblad n^o 308.

DE ZAKELIJKE OMROEP NAAR 1060 METER.

Deze week heeft Scheveningen-Haven zijn golflengte van 1071 meter, de vroegere Nederlandsche Omroepgolf, die sedert maanden enkel nog door, onzen „Zakelijken Omroep” met Oslo werd gedeeld, gewijzigd in 1060 meter.

Men heeft dezen maatregel genomen in overleg met Noorwegen. Daardoor is er nu een frequentieafstand van 3 kilo Hertz ontstaan tusschen Oslo (280 kHz) en Scheevningen (283 kHz).

Aan deze verschuiving der golflengte van Scheveningen-Haven is voor den Nederlandschen omroepuisterraar het voordeel verbonden, dat hierdoor de storing van de 3de harmonische van Scheveningen op Londen I (356.3 m = 842 kHz) tevens is verdwenen. Aangezien $3 \times 280 = 840$ en $3 \times 283 = 849$, is de frequentieafstand van deze storende harmonische van 2 kHz ter eene zijde vergroot tot 7 kHz ter andere zijde van Londen I. De storing treft nu Graz, dat evenwel in Nederland overdag toch niet te beluisteren valt.

Voor de televisie-amateurs is het een groote winst, dat Londen I storingvrij is geworden.

Het is altijd eenigszins raadselachtig geweest, dat de technische leiding der Rijkstelegraaf, ondanks het feit, dat er werkelijk moeite voor is gedaan, den Scheveningschen telefoniezender niet van de hinderlijke uitstraling eener 3de harmonische van zoo groote sterkte heeft kunnen cureeren.

De oplossing van dit raadsel schijnt hierin gezocht te moeten worden, dat een zeefkring in een antenne harerzijds de an-

tenne-afstemming beïnvloedt en omgekeerd in haar afstemming ook door de antenne-afstemming wordt beïnvloed. Als men dus in een op 280 kHz afgestemde antenne een op 3×280 kHz afgestemden zeefkring aanbrengt, is de antenne verstemd en als men daarna de antenne bijstelt, is de zeefkring verstemd.

Hetzelfde verschijnsel doet zich ook voor bij zeefkringen voor ontvangtoestellen. Over dit vraagstuk verschijnt in het eestkomend nummer van Radio-Nieuws juist een artikel van den Telefunken-ingenieur R. Rechnitzer, waarin aangetoond wordt, hoe men een zeefkring in een antenne als een onderdeel der afstemmidelen moet behandelen.

PRIJSVRAAG BOND EXPLOITANTEN RADIO CENTRALES.

Eindrapport.

Ingevolge het genomen besluit, volgens hetwelk aan inzenders van de bijdragen „Duplex” en „Multiplex” een termijn tot 15 Januari 1931 werd gesteld om de praktische bruikbaarheid van de door hen ontworpen stelsels voor onze Commissie te demonstreeren, heeft de Commissie na gedane mededeeling aan de betreffende inzenders van hen tijdig bericht ontvangen, dat zij met hunne installatie gereed waren.

Het stelsel „Duplex”.

Op 17 Januari j.l. heeft onze Commissie zich, met uitzondering van een der leden, die op het laatste moment door ziekte verhinderd was, begeven naar de radio-centrale van den zender van het ontwerp „Duplex”.

Algemeene opmerkingen.

Het net der betreffende centrale omvat ongeveer 650 aansluitingen, onderverdeeld in een aantal groepen. Op één dezer groepen, omvattend ongeveer 60 abonné's, was de inrichting volgens het stelsel „Duplex” provisorisch aangebracht en waren alle abonné-aansluitkastjes eveneens min of meer provisorisch voorzien van de „derde aansluiting”.

De Commissie stelt er prijs op te verklaren, dat de geheele installatie volgens het stelsel „Duplex” een experimenteel karakter droeg en de resultaten bij meer zorgvuldige en permanente uitvoering een betere verwachting wettigen.

Het net van de betreffende groep was het oudste net van de centrale en bestaat uit spanleiding van matige kwaliteit. Het weder was op 17 Januari j.l. zeer slecht met zwaren storm en regen en hagelbuien, zoodat de weerstand van de groep tegen aarde nog geen 2000 Ohm bedroeg.

Deze opmerkingen zijn van belang omdat uit een en ander blijkt, dat de demonstratie gehouden werd onder geenszins geflatteerde omstandigheden.

De eerste proeven werden genomen in de centrale zelf. Achtereenvolgens werd geluisterd op de beide stamleidingen, resp. verbonden met het toestel voor Huizen en Hilversum. Over de Duplexleiding werden gramfoonplaten uitgezonden. In het bijzonder werd geluisterd op de Duplexleiding, waarbij de gramfoonuitzendingen gestaakt werden.

De onderlinge storingen der uitzendingen waren zeer zwak en slechts met het oor vlak voor den luidspreker hoorbaar tijdens het zwijgen der muziek op de in onderzoek zijnde lijn.

Opvallend was, dat deze storingen slechts merkbaar waren, van de stamlei-

dingen op de duplexleidingen en niet omgekeerd.

Iets sterker worden de onderlinge storingen door het geheele net door te verbinden op de van het „Duplex” stelsel voorziene groep, doch de storingen waren op normalen afstand van den luidspreker niet meer hoorbaar en kwamen nimmer uit boven den storingsdrempel, voor welke als norm aangenomen werd de sterkte van den machinetoon van den zender te Huizen. Aarding van verschillende lijnen van de groep over kleinere weerstanden, versterkten de storingen, die echter nimmer hinderlijk werden.

Daarna werd bij een drietal abonné's afgetakt op verschillende en uiteengelegen punten van de groep, een onderzoek ingesteld. Ook daarbij bleek, dat zonder uitzondering de onderlinge beïnvloeding der uitzendingen slechts zwak hoorbaar werd, indien met het oor zoo dicht mogelijk bij den luidspreker werd geluisterd. Hinderlijk waren de storingen in geen der onderzochte gevallen. Alhoewel niet met volkomen zekerheid voorspeld kan worden of de storingen op netten, waarbij in ruime mate van loodkabel gebruik gemaakt wordt, zich sterker zullen voordoen, doet de Commissie, na uitvoerige bespreking op 24 Januari j.l., waarbij aan het lid, dat op 17 Januari niet aanwezig heeft kunnen zijn, uitvoerig verslag van de ervaringen te Goes opgedaan, werd uitgebracht, als haar meening kennen, dat het stelsel „Duplex” voor zoover uit de onderzoekingen geconcludeerd kon worden, een economisch en practisch uitvoerbare methode vormt om langs de bestaande vierdraadsnetten van radiodistributie inrichtingen gelijktijdig meer dan twee radio-electrische uitzendingen te kunnen doorgeven.

Het stelsel „Multiplex”.

Op 7 Februari j.l. heeft onze Commissie zich begeven naar de centrale, die ter beschikking was gesteld van den inzender van het bovenvermelde stelsel, alwaar hij zijn schakeling in de practijk verder kon uitwerken en demonstreeren.

In de betreffende centrale waren de noodige wijzigingen aangebracht op één der netten, terwijl ook een aansluitapparaat aanwezig was zooals dit bij de abonné's zal moeten worden geplaatst.

Opgemerkt wordt, dat ook hier de inrichting een provisorisch karakter droeg en bij definitieve uitvoering betere resultaten doet verwachten. Het stelsel komt in het kort hierop neer, dat een uitzending over den dubbeldraad normaal geschiedt, doch de tweede uitzending plaats vindt met behulp van een middelfrequenten „draagstroom”, die bij den abonné gelijkgericht wordt.

Opvallend was, dat bij de practische proefnemingen de overbodigheid was gebleken de filters, waaromtrent in ons rapport van 5 November j.l. sprake was, volledig toe te passen, terwijl zelfs enkele

der ontworpen filters geheel konden vervallen.

Bij de demonstratie werd langs de lijn één der Hollandsche omroepstations doorgegeven, de middelfrequente uitzending werd gevormd door gramofoonmuziek, hoewel gedurende korten tijd daarvoor ook een radio-uitzending werd gebezigd.

Geluisterd werd op de centrale zelf en later bij één der abonné's op het geheel uit loodkabel bestaande net.

Het resultaat kan als volgt worden samengevat:

Van onderlinge storing der uitzendingen was practisch geen sprake, waarbij echter moet worden opgemerkt, dat de weergave van de middelfrequente uitzending bepaald slecht was te noemen. Later werd hierin verbetering gebracht en het wil onze Commissie voorkomen, dat de minder goede kwaliteit geen verschijnsel is, dat inhaerent is aan het gevolgde systeem, doch in hoofdzaak het gevolg was van het provisorische karakter der uitzend-installatie die nog verschillende gebreken had.

Naar ons werd medegedeeld bleek het stelsel bij de beproeving geen aanleiding te hebben gegeven tot klachten van toestelbezitters, wier antennes in de nabijheid van het distributienet zijn gelegen. Bij goede uitvoering van centrale en net verwacht onze Commissie dan ook dat dergelijke storingen niet zullen optreden. Resumeerende kan dan ook worden verklaard, dat het oordeel van onze Commissie over het stelsel onverdeeld gunstig luidt. Het stelsel heeft het groote voordeel, dat daarmee langs de bestaande vierdraadsnetten gelijktijdig vier uitzendingen kunnen worden doorgegeven, een voordeel, dat het stelsel „Duplex” niet bezit.

Als nadeel kan worden genoemd, dat toepassing van het stelsel „Multiplex” de bedrijfskosten niet onbelangrijk zal verhoogen, als gevolg van de meerdere vereischte energie en het grootere lampenverbruik van de centrale. Verder vereischt de toepassing van dit stelsel een uitermate deskundige uitvoering van de apparaten op de centrale, daar de hulpmiddelen niet tot de eenvoudigste behoren.

Opgemerkt wordt, dat op het tweede net geen installatie volgens het stelsel was aangebracht, zoodat niet kon worden nagegaan of de storingen bij vier gelijktijdige uitzendingen meer merkbaar zullen zijn, hetgeen echter door ons niet wordt verwacht.

Onze Commissie meent dan ook, na bestudeering van de stelsels „Duplex” en „Multiplex”, mede in verband met de plaatsgevonden demonstraties, U het volgende als haar eindoordeel te kunnen kennen.

Onze Commissie heeft zich in verband met het bepaalde in artikel 5 van

het Prijsvraag-Reglement, afgevraagd, of de prijs aan één der inzenders moet worden toegekend dan wel tusschen hen moet worden verdeeld.

Overwegende, dat het stelsel „Multiplex” een belangrijk grootere mogelijkheid schept (namelijk vier uitzendingen, tegen drie bij het „Duplex”-stelsel), tegenover welk voordeel echter, uit practisch oogpunt bezien, de belangrijk hogere bedrijfskosten staan, overwegende verder, dat het stelsel „Duplex” de bovengenoemde mogelijkheid weiliswaar niet schept, doch dan ook geen merkbare verhooging der bedrijfskosten met zich mede brengt, overwegende ten slotte, dat beide systemen elkaar in zooverre aanvullen, dat met de drie uitzendingen volgens het stelsel „Duplex” eventueel, bij gebleken wenschelijkheid van het uitzenden van vier programma's kan aanvullen met één uitzending volgens het stelsel „Multiplex”, is onze Commissie eenstemmig tot het besluit gekomen, dat zij uit algemeen practisch oogpunt de beide inzendingen als gelijkwaardig moet beschouwen.

Mitsdien heeft onze Commissie, aangevuld als op de wijze in artikel 5 van het Prijsvraag-Reglement bepaald, in hare op 7 Februari j.l. gehouden zitting besloten een prijs ten bedrage van f 2000 toe te kennen en dit bedrag gelijkelijk te verdeelen onder de inzenders der beide bekroonde stelsels, t.w. de heeren J. M. Polderman, Electrotechnicus te Goes (Motto „Duplex”) en Ir. H. C. A. van Duuren, te Amsterdam (Motto „Multiplex”).

De beoordeelingscommissie:

Ir. M. POLAK.

Drs. M. HELLINGMAN.

Ir. H. DE LANGE.

KOPEROXYD FOTOCELLEN.

Naar aanleiding van het bericht in R. E. No. 7 over koperoxyd-fotocellen, ontworpen door Dr. Bruno Lange te Berlijn, acht ik het van belang iets naders over dit soort cellen mede te deelen, zij het dan ook niet speciaal over de cellen van Lange, ofschoon die er eveneens in geslaagd schijnt te zijn, met behulp van koperoxyd fotocellen te maken, welke in vergelijking met de normale fotocellen, een buitengewoon groote gevoeligheid bezitten.

De door mij te bespreken cel heeft een gevoeligheid van 150 microampere per Lumen lichteheid, een stroomsterkte welke zonder eenige versterking direct aan de cel meetbaar is, zonder gebruikmaking van bijzonder gevoelige instrumenten. Alvorens op de vele voordeelen hiervan in te gaan, volgt een beknopte verklaring op welke wijze deze cel is samengesteld.

De cel bestaat uit 2 electroden, gedompeld in een electrolyt. De electrode welke belicht wordt, bestaat uit een Kuprox plaatje, de tweede electrode uit een ander metaal. Het Kuprox plaatje is van dezelfde constructie als een plaatje van de welbekende Kuprox gelijkrichterellen. De photoelectrische eigenschappen van zulk een plaatje zijn door den heer Corver reeds eenmaal aangetoond.

De opstelling van de electroden is aangegeven in fig. 1, een ruwe schets van een geheele cel. Het Kuprox plaatje is aan alle zijden met een laagje massa bedekt, behalve die zijde welke aan het licht wordt blootgesteld; de andere electrode is zoo aangebracht dat deze niet door licht wordt getroffen.

Ofschoon een Kuprox-plaatje geen noodzakelijk onderdeel van zulk een cel is, is evenwel toch gebleken dat alle andere methoden om een laagje koper-oxyd te gebruiken, niet zulke gunstige resultaten geven. Men kan namelijk ook een plaatje koper door een chemisch proces oxydeeren of een laagje koper-oxyde op een plaatje koper vastkleven.

Wanneer het Kuprox-plaatje door een lichtstraal getroffen wordt, ontstaat een E.M.K. of een verschil van E.M.K. (dus zonder gebruikmaking van eenige hulpspanning), hetwelk direct meetbaar is, ook zelfs bij zeer zwakke belichting. Fig. 2 geeft een schema aan voor het meten van de stroomsterkte bij verschillende belichtingen.

In het donker is geen stroom meetbaar, waaruit blijkt, dat de levensduur bij niet-gebruik onbepaald is. Bij normaal gebruik is de maximum belasting ca. 50 microampères, bij hogere belasting loopt de „output” terug, welke zich echter na korten tijd bij niet-gebruik weder herstelt. Wanneer de cel voorzien wordt van een venster van kwartsglas en aan zonlicht wordt blootgesteld, is de output zij het dan ook in overbelasten toestand,

king te meten, heeft er toe geleid een apparaat te ontwerpen met deze cel, waardoor het mogelijk is bij photo- of film-

RADIO-HUMOR UIT 'T BUITENLAND.

(The Passing Show.)

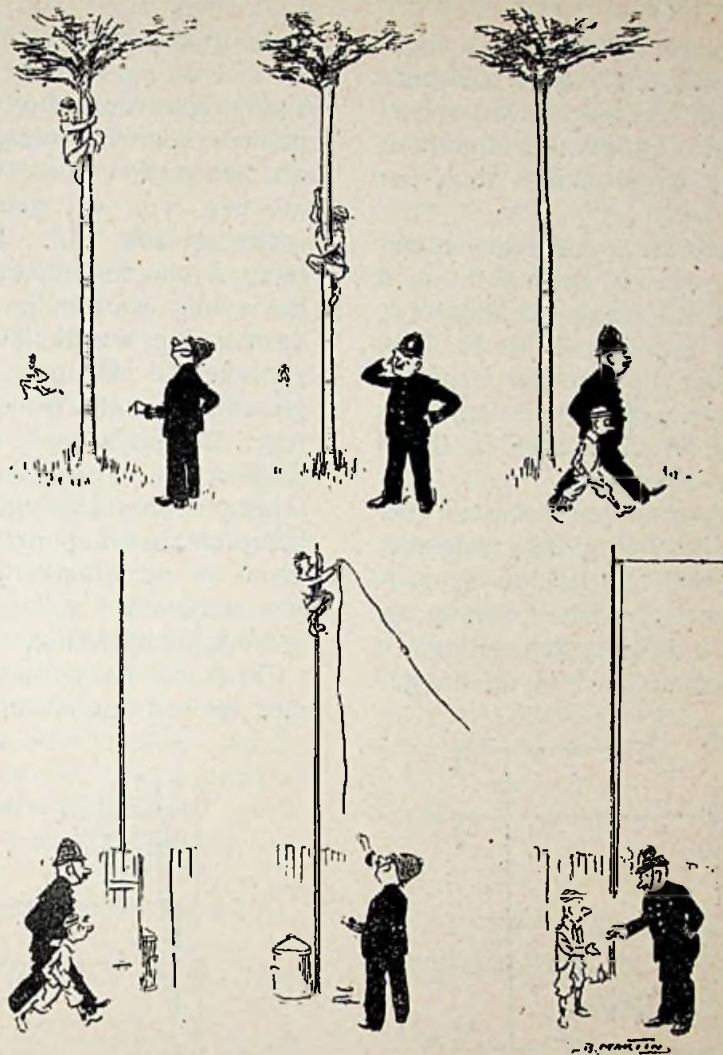

Jantje zag eens pruimen hangen,
Toen d' agent hem streng verbod.
En hij zag zich dra gevangen,
Maar hij werd niet opgesloten, want hij bleek een hulp in nood.
De moraal is, dat kwajongensstreken
Onder wijs beleid nog nuttig bleken.

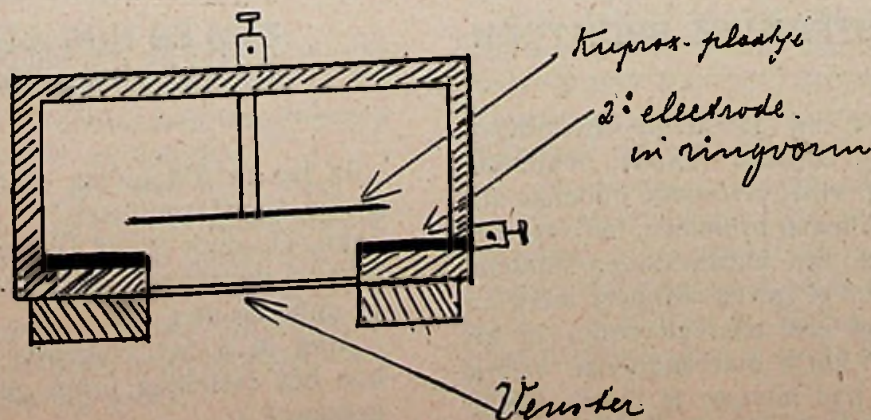

Fig. 1

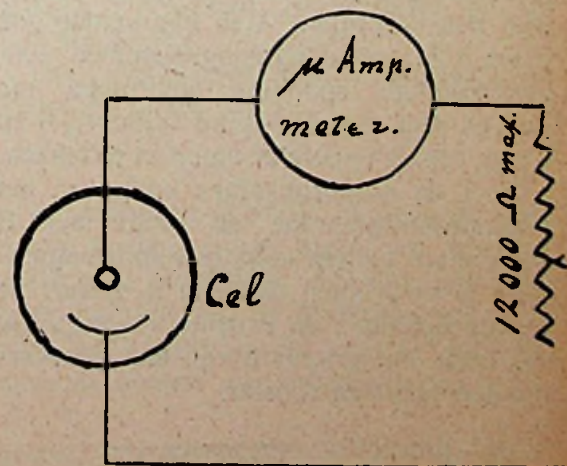

Fig. 2

tie-ervorming geeft bij sprekende-film-installaties. Dit type cel is nog niet voor commercieele doeleinden verkrijgbaar.

Hilversum, 24 Februari 1931.

J. J. DE KORT.

15 milliamperes bij ca. 0.6 Volt. Op deze wijze is het mogelijk een klein lampje te laten branden. Ook mogen twee of meer cellen in serie geschakeld worden om het vermogen grooter te maken.

De mogelijkheid om lichtsterkte direct zonder eenige hulpspanning of verster-

opnamen den juisten belichtingstijd direct af te lezen. De vele voordeelen van deze cel voor relais-werking en accoustische doeleinden behoeven hier zeer zeker niet te worden vermeld.

Nog zij opgemerkt dat de cel niet microphonisch is en geen hoorbare frequen-

AUTOMATISCHE NEGATIEVE ROOSTERSPANNING.

De N.V. Tasseron's Handels- en Ingenieursbureau zond ons eenige schema's voor het betrekken van negatieve rooster-spanning uit een plaatstroomapparaat, ook als dit niet oorspronkelijk daarvoor is gebouwd.

Voor een deel komt de aangegeven methode geheel overeen met de in R. E. no. 3 door den heer A. J. Proeme gepubliceerde vereenvoudiging van het in R. E. 1930 no. 26 het eerst opgenomen schema-Schaaper. In het artikel van den heer Proeme op pag. 37 vindt men in fig. 3 de eenvoudigste uitvoering.

Overigens wordt in het schrijven der N.V. Tasseron gewezen op de groote verwantschap tusschen zoodanige schakeling voor negatieve rooster-spanning en de spanningsverdubbelingsschakeling. In de hierbij gevoegde fig. 1 is dit aange-

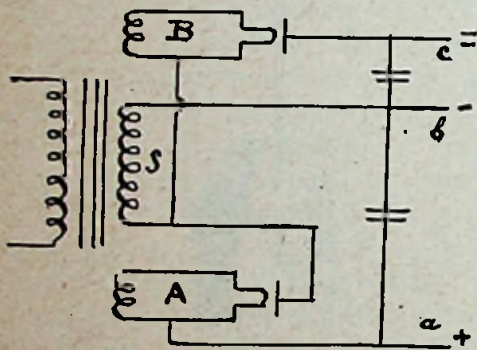

Fig. 1

geven. S is de onafgetakte secundaire van een plaatstroomtransformator; als de lampen A en B verbonden worden als geteekend in de figuur, krijgt men tusschen de klemmen a en c der afvlakcondensatoren de dubbele spanning, welke men met gewone enkelvoudige gelijkrichting zou verkrijgen. Men kan echter ook a en b als plaatspanningsklemmen voor enkelvoudige spanning gebruiken om daarna van een weerstand tusschen b en c neg. rsp. ten opzichte van b af te takken.

Is A de oorspronkelijke lamp van het plaatstroomapparaat, en voegt men B enkel maar toe om negatieve rooster-spanning te verkrijgen, dan kan B, zooals de heeren Schaaper en Proeme al aangaven, een oude ontvanglamp zijn met doorverbonden plaat en rooster.

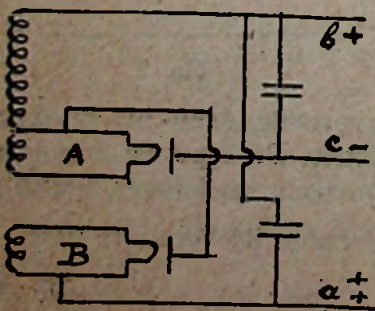

Fig. 2

Wij merken op, dat wanneer men een enkelvoudig plaatstroomapparaat heeft,

waarvan de gloeistroomwikkeling doorverbonden is met de hoogspanningswikkeling, volgens fig. 2, en A de oorspronkelijke lamp is van het plaatstroomapparaat; men weer een extra lamp B op eigen gloeistroomwikkeling kan toevoegen en met de verbindingen van fig. 2 weer spanningsverdubbeling kan krijgen, n.l. dubbele spanning tusschen a en c. Maar als men nu hier de extra spanning alleen als neg. rsp. wil gebruiken, moet men erom denken, dat de oorspronkelijke lamp A van het plaatspanningsapparaat de weinig energie leverende lamp voor de neg. rsp. wordt, die men van de oorspronkelijke klemmen van het plaatstroomapparaat afneemt, terwijl daarentegen de bijgevoegde lamp B de plaatgelijkrichter wordt met afname tusschen a als plus en de vroegere plusklem b van het plaatstroomapparaat als min. In dit geval is de afvlakking van het plaatstroomapparaat gedegradeerd tot rooster spanningsafvlakking.

De firma Tasseron geeft nog aan hoe men bij een dubbelwerkend plaatstroom-

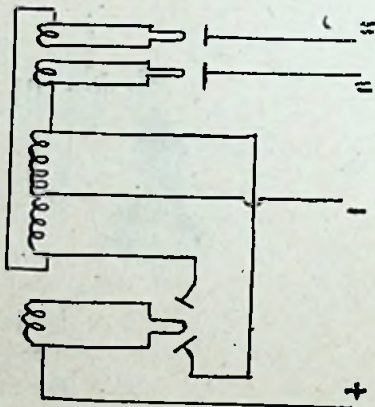

Fig. 3

aparaat kan geraken tot het toevoegen van 2 hulpgelijkrichters, die twee in hooge mate van elkaar onafhankelijke rooster-spanningen kunnen leveren. Dit is aangeduid in fig. 3.

EEN MYSTERIEUSE BROMTOON.

Een door mij gebouwde drielamp, h.f. (E442), detector (E438), penthode-eindlamp (F443), vertoonde ondanks alle voorzorgen tegen brommen, het vreemde verschijnsel, een hardnekkigen modulatie-bromtoon te geven wanneer werd afgestemd op een telefoniezender in het gebied der korte omroepgolven. Vooral London II had hiervan te lijden. Modulatie-bromtoon is eigenlijk niet het juiste woord; het leek er meer op of de zender een doorgaanden 50-perioden machine-ton had. Want door de telefonie heen was het niet te hooren, wanneer het een niet al te zachte passage in de muziek betrof.

Al het mogelijke om de oorzaak te vinden werd geprobeerd. De E442 vervan-

gen door een A442, de E438 door een A415, afschermen met dik roodkoper, afschermen der lampen, verplaatsen der transformatoren, onderzoek van het plaatspanningsapparaat, enz. enz. niets hielp.

Tot een artikel in de Wireless-World van 25 Februari blz. 220 van de hand van den heer D. A. Bell, dat de aandacht vestigt op en de oorzaak en remedie van juist dezen bromtoon aangeeft, mij in de gelegenheid stelde, in een halve minuut het kwaad te verhelpen.

Deze oorzaak is n.l. inductie van wisselstroomleidingen in het huis op de antenneleiding. De antenne was bij mij ter vermindering van de demping van den antennekring voor de korte golven aangesloten via een minimaal klein condensatortje, juist zooals dat in zoo vele toestellen wordt toegepast. Zoo'n kleine capaciteit vertegenwoordigt voor 50-perioden een zeer groote impedantie, en schijnt onder dergelijke condities de oorzaak van den modulatie-bromtoon te zijn.

Immers, aansluiting van de antenne op een aftakking van de antennespoel had tot oogenblikkelijk gevolg het verdwijnen van den bromtoon.

Het eenige onaangename van het geval is, dat door het vervallen van dit kleine koppelcondensatortje, (en het niet voldoende selectief zijn van afgetakte antennespoelen), een moeilijkheid wordt ondervonden bij het omschakelen van lange op korte golven (met ingebouwde spoelen) door het eenvoudig parallel schakelen van de kortegolfspoel aan de lange door middel van een éénpolig schakelaartje. Het gaat wel, maar voldoet slechts matig.

Wie heeft het nieuwste bandfilter uit de Wireless-World reeds aan de praktijk getoetst?

C. K.

ZIJN ER NOG GOEDE TRANSFORMATOREN?

Ik las de klaagzang „Bestaan er nog goede transformatoren” in R.-E. van 20 Febr. j.l. door Heer Groen geuit; en u schreef daaronder dat enkelen sukkelen en anderen niet.

Mag ik u het volgende vertellen, n.l. hoe het (ettelijke jaren geleden) mij is gegaan?

Ik had een transformator die niet „doorgeslagen” was, doch geweldig pruttelde en kraakte. Alvorens een ander te nemen heb ik die gesloopt en met een sterk vergrootglas bekeken. Ik ontdekte toen al spoedig, dat enkele bovenwindingen (langs de zijwand van het spoellichaam) eenige lagen diep aigeschoven waren! Tevens dat hier en daar

het emaille (zeer licht) beschadigd was. Bij een andere dito patient zat midden in de wikkeling een blankelassch, niet gesoldeerd!! Bij doormetingen leek alles in de beste orde; en in het begin werkten ze in het toestel ook best; maar... toen er ook maar een „spoortje” vocht bij kwam, was het mis, b.v. bij een zeer vochtigen zomer). Bij „droging” van den patient in een warme kamer, werd hij weer gezond.

Ik heb deze patienten opgestuurd naar de fabriek met de noodige toelichting, waarin ik constateerde, dat het wikkelfouten waren, gemaakt door iemand, die ze slordig en ruw gewikkeld had. Tevens uitte ik mijn verwondering over de isolatie tusschen diverse wikkellagen, die n.l. bestond uit gekreukeld ellendig dun parafinepapier!

Onmiddellijk ontving ik een remplaceant exemplaar dat werkelijk goed was; en na eenigen tijd kreeg ik een nieuw type transformator van de fabriek gestuurd (als present exemplaar) met de vermelding dat hierbij ebonetien spoellichamen waren toegepast, en dat extra zorg aan wikkelingen en isolatie tusschen de lagen was besteed. Ook kon ik de primaire en secundaire windingen over het lichtnet 220 V een uurlang aansluiten.

Er was een verzoek bij om mijn bevindingen over de werking na die proef te melden. Die transformator doorstond de proef glansrijk en zit nu nog in mijn ontvanger en werkt uitstekend! Dit alles heeft circa 5 à 6 jaren geleden plaats gehad.

Uit het bovenstaande blijkt, dat het fabrieksfouten betrof, die door de eindcontrole van die fabriek geslipt waren. Dat verklaart m.i. ook, dat de één geen last heeft, en de ander wel bij het zelfde merk.

's-Graveland,

C. R. J. STOK.

Naar aanleiding van de klacht van den heer M. G. Groen te Groningen in het laatste no van Radio Expres, zou ik graag hem het volgende mededeelen.

Wist geachte inzender niet, dat er transformators met garantie in den handel zijn (Pye type 707, gar. 5 jaar). Ook zou hij misschien weerstand- of smoorspoelversterking kunnen nemen; dat blijkt op den duur misschien goedkoop, want f 52.50 is toch knap veel.

Ik hoop hiermede mijn medelezer een dienst te bewijzen en wensch hem een goeden transformator toe.

Heineoord. W. DE BRAAL.

De heer J. M. Aarmondse te Kolhorn (N.-H.) schrijft nog:

Ook in een toestel van een mijner familieleden komt geregeld transformator

doorslag voor. Bijna in dezelfde mate als het geval is bij den heer Groen. In de laatste 3 jaren werden in dit toestel onbruikbaar:

2 Erres Junior, 1 Erres Speciaal, 1 Kir transformator, 1 Philips transformator.

Hiervan sloegen geheel door de Erres Junior en de Kir transformatoren, terwijl de andere door kraken en vervormen onbruikbaar werden.

Het toestel werd ook in dien tusschen-tijd reeds een keer met het oog op de selectiviteit geheel door mij omgebouwd, echter was het transformatoren doorslaan niet over. Ook door mij werd dan in zoo'n geval als noodhulp een zeer oude Körting transformator gebruikt. De oorzaak hiervan schijnt onoplosbaar, omdat het toch slechts bij een bepaald toestel schijnt voor te komen, hoewel in het toestel niets bijzonders te bespeuren valt.

De spanningen welke in dit geval gebruikt werden, waren zelfs nog lager dan in het geval van den heer Groen, n.l. omdat deze betrokken werden van een anodebatterij, detectorspanning slechts ± 40 Volt en eindlampen ± 90 à 100 Volt hoogstens. Het hier beschreven geval doet zich voor bij een 4 lamps toestel inductief hoogfrequent dus $1 \text{ h.f.-d-2} \times \text{l.f.}$, terwijl de transformatoren in het l.f. gedeelte niet tegelijk doorslaan, doch dan weer afwisselend de eerste en dan weer de tweede.

Ik voor mij heb de overtuiging dat de transformator die in dit toestel zal doorslaan, het in een ander toestel zal blijven doen, zelfs bij veel hogere spanningen, reden waarom ik den gebruiker aangeraden heb, bij weer optredenden doorslag goedkope transformatoren te gebruiken, zooals de populaire Lissen. Dit ook omdat ik er vast van overtuigd ben, dat ook de duurste transformator weer door zal slaan na verloop van tijd.

Maar waar zit dan de fout?

Naar aanleiding van een artikel van den heer M. G. Groen, voorkomende in Radio-Expres van 20 Februari j.l. (Bestaan er nog goede transformatoren) zou ik gaarne een en ander onder aandacht van de amateurs brengen. Bij mij en eenige mijner cliënten deed zich eveneens het geval voor, dat transformatoren, na eenigen tijd uitstekend gefunctioneerd te hebben, begonnen te kraken of te ruischen. Mijns inziens is vocht hier de oorzaak.

Twee defect geworden Philips transformatoren werden gedurende eenigen tijd in een oven goed verwarmd, daarna weer in het toestel geplaatst, het gekraak was verdwenen en het toestel werkte weer normaal.

Een Pilot transformator werkte na verwarmd te zijn eveneens normaal. Een Philips transformator, bij mij ruim een jaar in gebruik, begon minder te versterken

en tenslotte zoodanig te kraken en te vervormen, dat de muziek absoluut ongenietbaar werd, terwijl daarna de transformator geheel ophield met werken. Hij werd doorgemeten, de primaire wikkeling liet hoegenaamd niets door. Toch besloot ik den transformator in den oven te zetten. Tot mijn verwondering werkte ook deze transformator weer normaal en doet hij het tot op heden, na meer dan twee maanden in gebruik geweest te zijn, nog uitstekend.¹⁾

Volgens mijn overtuiging kon hier van „doorslaan” tengevolge van den plaatgelijkstroom bij 45 à 75 Volt spanning geen sprake zijn. Ik gebruikte een laagfrequentversterker, waarbij de plaat van de voorgaande lamp wordt gevoed over een laagfrequent-smoorspoel. Een condensator laat alleen de laagfrequente wisselspanningsvariaties passeeren door den transformator, die ze versterkt overdraagt op het rooster van de volgende lamp. Ook deze transformator raakte defect. Na verwarmd te zijn, werkte hij weer uitstekend.

Gennep.

K. HEIJS,
radio-technicus,
lid der N. V. V. R.

BANDFILTER IN VERBETERDEN VORM.

Rectificaties.

Men zal hebben opgemerkt, dat op pag. 142 van het vorig nummer in de tweede formule voor $f_d L_m^2$ staat, waar dit C_m^2 moet zijn.

Verder staat op pag. 143, twee regels onder figuur 5: „vooral op de laagste golven”; dit moet zijn: vooral op de langste golven.

Deze drukfouten konden storend zijn voor het juiste begrip.

Intusschen is in de W. W. nog de aandacht gevestigd op weer een anderen vorm van bandfilter, eigenlijk gevormd door hetgeen wij in Nederland gewoon zijn, een zeefkring-de Rop te noemen. Daarop komen we spoedig terug.

EEN NUTTIG LUIDSPREKER-FILTER.

Bij de bespreking van het Philips' ontvangtoestel no. 2601 in onze rubriek „Wat is er nieuws?” in R. E. no. 4, hebben wij bijzondere aandacht gevestigd op het luidsprekerfilter, dat in bedoeld toestel is aangebracht en met een scha-

¹⁾ Inderdaad zeer wonderlijk. Red.

kelaar op de frontplaat naar wensch kan worden in- en uitgeschakeld.

Op ons verzoek zond de N.V. Philips-

niets meer wordt doorgelaten.

Dit is dus — zooals wij op het gehoor reeds hadden geconstateerd, — een filter,

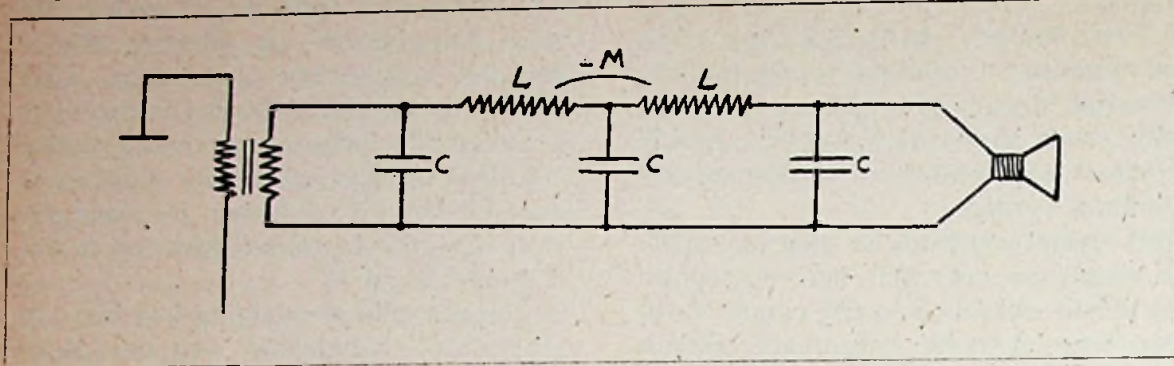

Radio ons het hierbij afgedrukte schema van dit filter met enkele gegevens.

Het is een z.g. low-pass filter, dat geschakeld is in de luidsprekerleiding. Bij 3000 perioden wordt ongeveer 100 % doorgelaten, bij 3500 perioden ongeveer 50 %, terwijl boven de 4200 perioden

dat zeer scherp afsnijdt bij de hoogste in muziek en spraak voorkomende grondtonen.

Op de schakeling is octrooi aangevraagd. Gegevens omtrent de juiste waarden der onderdeelen zijn ons niet bekend en die kunnen we dus niet geven.

DE RADIOSTORINGEN.

Als fabrikant van elektrische apparaten heeft de A.E.G. het voorbeeld voor andere fabrikanten gegeven inzake het storingsvrij maken van dergelijke apparaten, met haar Vampyr stofzuiger. Thans wordt in het November-nummer van de A.E.G. aangekondigd, dat ook haar andere apparaten, ventilatoren enz. in den vervolge met een ingebouwd anti-storingsfilter zullen worden afgeleverd.

kan worden toegepast. De gelijkrichter is een RGN 354.

Drielampstoestellen met éénknopsafstemming zijn wel als bouwschema's verschenen (denk aan onze Solodnette), maar de fabrieken van complete apparaten hebben er tot dusver blijkbaar geen heil in gezien. Het is dan ook wel de grotere versterking door den schermrooster-detector, die er in dit geval de mogelijkheid toe heeft geopend.

Overigens is het toestel voorzien van terugkoppeling en van een bijregeling der antenne-afstemming. „Zoeken” kan men ermee evenwel zonder terugkoppeling en zuiver éénknops, waarna de antenne-bijregeling en de terugkoppeling voor het brengen op maximaal geluid zijn aan te wenden. Ook is nog de antennekoppeling variabel, hetgeen in combinatie met de terugkoppeling kan worden gebruikt om de selectiviteit te verhoogen.

Men heeft dus een toestel, dat reeds in handen van ieder, die enkel maar aan de afstemming wil draaien, heel goede resultaten geeft, terwijl er bij meer zorgvuldige bediening waarlijk buitengewone prestaties mee zijn te halen. Daarbij is het een gevoelige ontvanger, waarvan de weergavekwaliteit zeer goed is, ook wat de klankhelderheid betreft. Eigenaardig is het, dat men het heeft aangedurfd, de spoelen in het toestel onafgeschermd te laten, waartoe ze zoo ver mogelijk van elkaar zijn geplaatst. Dit heeft vermoedelijk wel eenigen invloed op de werking der terugkoppeling, die eenige medesleping vertoont.

Uiterlijk is het toestel iets apart, in een kast van bruin bakeliet, met alle bediening aan de voorzijde, zonder dat de bedieningsinrichtingen evenwel een opvallende plaats innemen, aangezien de afstemming plaats heeft met een horizontale trommelschaal, die op een afgeschuinden kant de verdeling draagt, terwijl verder alleen een paar kleine knopjes en onop-

vallende hefboomschakelaartjes te voorschijn treden.

Een pickupaansluiting bevindt zich aan de achterzijde; voor de gramfoonversterking werkt de schermrooster-detector als ingangslamp. Overigens is het met een kleine omschakeling ook mogelijk de weerstandversterkerlamp REN 1004 als detector of ingangslamp voor de gramfoonversterking toe te passen.

De toestellen zijn omschakelbaar voor 220 of 125 Volt netspanning.

Hydra electrolytische condensator 1500 μ F, 15 Volt. — De bekende condensatorenfabriek Hydrawerk te Berlijn heeft een nieuwen electrolytischen condensator gebracht, type RE 5502, van iets kleiner model dan het verleden jaar verschenen type 5500, voor gelijke spanning (15 Volt) maar lager in prijs. De capaciteit is 1500 μ F, gemeten met een kleine wisselspanning, gesuperponeerd op den gelijkspanning, welke wordt aangelegd; dit is de meting, welke zonder veel omslag wel vrij nauwkeurig de waarde aangeeft, waarmee men in den bedrijfs-toestand heeft te maken.

In onze practijk met electrolytische condensatoren is ons wel gebleken, dat aan een niet te lage spanning, waarvoor ze geformeerd zijn, veel waarde valt te hechten en dat verder als belangrijkste eigenschappen zijn te beschouwen: een kleine lekstroom en een spoedig na inschakeling terugvallen op kleinere lekstroom.

Onder de condensatoren van andere merken voor 8 á 10 Volt spanning hebben wij er aangetroffen, die bij aanleggen van 8 Volt gedurende vele minuten méér dan 0.5 á 1 Ampère doorlieten en eerst na minstens 5 minuten beneden 50 mA. kwamen. Deze Hydra-condensator komt bij aanleggen van 12 Volt bijna onmiddellijk beneden 50 mA. en na 5 minuten beneden 2 mA. om ten slotte een blijvende lekstroom van ± 1 mA. te bereiken.

Dit snel dalen van den lekstroom is vooral van beteekenis in apparaten met gelijkrichtercellen, waarvoor een extra-stroomafname van 0.5 á 1 Ampère een vrij aanmerkelijke overbelasting zou beteekenen. Het vroegere type van Hydra heeft die goede eigenschappen ook na $\frac{3}{4}$ jaar gebruik volledig behouden. Het nieuwe, goedkoopere type vertoont ongeveer gelijke eigenschappen als het vroegere.

Alles wijst erop, dat ook de nieuwe Hydra-condensator veilig en met vertrouwen kan worden gebruikt.

Sinus-televisor-onderdeelen. — In R.-E. no. 48 van den vorigen jaargang hebben wij een constructie-beschrijving gegeven van een televisior met synchroniseerinrichting, waarvan op de bladzijden 823 tot 826 teekeningen en foto's voorkomen. Het gedeelte, waar het op aankomt, is de



Telef.-ontvangtoestel Tetroctor W.

— Dit is het eerste fabriekstoestel met schermroosterdetectorlamp, dat wij ter beproeving ontvangen. Het is een 3-lampswisselstroom-ontvanger met éénknopsafstemming en ingebouwde voeding. Een RENS 1204 wordt gebruikt als schermroosterhoogfrequentlamp; daarna volgt een lamp van het zelfde type als schermroosterdetector, terwijl als eindlamp een RE 134 of een pentode RES 164

aslagering voor de Nipkow'sche schijf met het synchronisatiewieltje en de bekrachtigingsspoelen.

De fa. *Ridderhof en van Dijk* te Zeist heeft zich er toe gezet, dit meest vitale deel voor een televisior in haar fabriek te construeeren en in den handel te brengen. Daardoor zal ook voor hen, die er tegen op zien om zelf een en ander te maken, de weg geopend zijn om zich den R. E. Televisor te bouwen. Een feit is het, dat toch vrij veel ervaring op het gebied van metaalbewerking en beschikking over diverse werktuigen noodig is voor den amateur, die dit werkstuk zelf geheel bevredigend wil voltooien. Genoemde fabriek heeft er een stevig, goed afgewerkt en gemakkelijk loopend geheel van gemaakt, dat aan alle eraan te stellen eischen voldoet.

De versterkerinrichting voor televisie behoeft na de beschrijvingen, die wij daarvan gegeven hebben in R. E. no. 49 vorig jaar en no. 4 van dit jaar, zeker geen bezwaren op te leveren.

Het in den handel komen van een goede uitvoering van het mechanische gedeelte mogen we dus begroeten als een welkome aanvulling onzer pogingen om den televisior meer onder het bereik van een grooter aantal amateurs te brengen.

Arim 4 lamps wisselstroomontvanger type W 4 met ingebouwde voeding. — Ten vervolge op onze bespreking van het proefmodel der Arim AA5W met éénknopsafstemming hebben wij in R. E. no. 6 reeds medegedeeld, dat de *Alg. Radio Import Mij.* (Arim) den Haag, spoedig nog komen zou met een bouwbeschrijving van een dergelijk toestel, waarbij tevens de geheele voeding werd ingebouwd.

Ook deze complete installatie hebben wij thans ter beproeving gehad. Het is wederom een toestel, waarin als eerste hoogfrequentlamp één E435 dienst doet; als tweede een schermroosterlamp, waarna detector en pentode-eindlamp volgen. Ofschoon de voeding geschiedt met een enkelvoudigen gelijkrichter als de Philips 373 en de hoogste spanning dan ook niet meer dan 200 Volt bedraagt, is toch gebleken, dat nog met voordeel een C443 als eindlamp kan worden gebruikt.

Het door ons beproefde modeltoestel was zeer stabiel en door de éénknopsafstemming bijzonder eenvoudig te bedienen, terwijl ook de soepelheid der terugkoppeling niets te wenschen liet, zoodat op alle golfengten een groot geluidsvolume bij uitstekende weergavekwaliteit kon worden verkregen.

De opzet van het bouwschema is bijzonder overzichtelijk, zoodat geen buitengewone handigheid of vakkennis noodig is om den bouw van dit zeer moderne en ook selectieve ontvangapparaat tot een goed einde te brengen. Ter wille van de overzichtelijkheid is een vrij ruime bouw

aangegeven; men verkrijgt dus niet een zoo klein samengebouwde constructie als van een modern fabriekstoestel, maar de zekerheid, dat het toestel na voltooiing ook goed zal werken is er des te grooter door.

Dralowid Tonmobil. — Dit onderdeel, ons ter beproeving gezonden door de fa. *Ch. Velthuisen*, den Haag, is een potentiometer voor sterkteregeling ten gebruike bij elektrische weergave van gramfoonplaten. Het apparaatje is uitgevoerd als een tusschensteker, welke in de pickup aansluiting van ontvangtoestel of gramfoonversterker wordt geplaatst, terwijl de pickup daarna op den tusschensteker wordt aangesloten, welke een knopje draagt voor de sterkteregeling. Er is bovendien een uitschakelaar aangebracht; deze heeft evenwel het bezwaar, dat hij niet de pickup afschakelt, maar de verbinding met den versterker verbreekt, hetgeen in vele gevallen aanleiding geeft tot gebrom.

Een handige bijzonderheid is, dat de stekerpooten in verschillende standen kunnen worden gezet en dat voor de pickup zoowel van boven als op den voorkant stekerbussen zijn aangebracht. Daardoor kan men bij toestellen, waar de pickupaansluiting op een ietwat lastige plaats zit, de Tonmobil steeds zoo aanbrengen, dat men gemakkelijk bij het regelknopje kan komen.

De grootte van den potentiometerweerstand is in de buurt van 50.000 Ohm. Afwerking keurig als van alle Dralowid-artikelen.

B.T.H. pickup met langen toonarm. — De fa. *H. R. Smith* te Amsterdam wijst er als importeur der B. T. H. artikelen op, dat de in ons vorig nummer beschreven lange toonarm speciaal is bestemd voor gebruik bij de groote gramfoonplaten behorende bij gesynchroniseerde films, waarvoor de gewone toonarm te kort is. Voor het spelen van gewone platen blijft de firma den gewonen toonarm het meest aanbevelenswaardig achten.



Om van plaatsing verzekerd te zijn, zorg men, dat Vereenigingsberichten uiterlijk Dinsdagsmiddags in het bezit der Redactie zijn.

De jaarlijksche contributie voor de N. V. V. R. bedraagt f 8.—.

De leden ontvangen de organen *Radio-Nieuws* (maandblad) en *Radio-Expres* (weekblad) gratis.

Aanmelding bij den Secretaris-pen-

ningmeester, den heer B. Slikkerveer, Obrechtstraat 104, Den Haag. Gironummer 80856.

Afdeeling Heerlen en Omstreken.

Woensdag 25 Febr. j.l. hield onze afdeeling haar jaarvergadering in „Neerlandia”. Na opening, en voorlezing der notulen, werd het verslag van den secretaris over het afgelopen jaar met instemming goed bevonden evenals rekening en verantwoording van den penningmeester.

Het huidige bestuur werd bij acclamatie herkozen zoodat het bleef samengesteld als volgt: Dr. J. F. Kreiken, voorzitter; I. M. v. d. Ploeg, secretaris; P. H. Nieuwhof, penningmeester; B. L. Meuser-Bourgognion, H. Teeken, commissaris.

De rondvraag bracht met zich mee een prettige onderlinge discussie, waarna de voorzitter te half elf met een dankwoord deze vergadering sloot.

Ter mededeeling nog dit, dat de penningmeester den eerstvolgenden clubavond zijn kwitanties voor 1931 gereed heeft en dat de datum voor genoemden avond is bepaald op 11 Maart a.s. op het bekende adres.

I. M. v. d. PLOEG,
Secretaris.

Afdeeling den Haag.

Zaterdag 7 Maart in Café „The Corner” te 8.15 n.m. „Gewone Bijeenkomst”.

Gelegenheid bestaat tot het voldoen der contributie 1931 en tot 8 Maart per giro op No. 99717 aan den Secretaris-Penningmeester.

DIRK WOLBERS.

Afdeeling Haarlem en Omstreken.

Op de Clubavond van Woensdag 25 Februari was dezen keer geen spreker uitgenoodigd om een of andere lezing te houden. Hierdoor kregen de leden weers eens prachtig de gelegenheid om over hunne eigen bevindingen onderling van gedachten te wisselen zoodat er weer veel viel te leeren. De avond was eigenlijk weer veel te kort. Verschillende leden hielden een kleine causerie. De vraag is dan ook gesteld om meerdere vraagavonden zoodat deze te organiseren. Dit zal dan ook geschieden.

Clubavond op Woensdag 11 Maart des avonds om 8.15 in het Clublokaal, Groote Houtstraat 155.

Het Technisch Bureau J. v. d. Berg zal dien avond demonstreeren met de Allen-Hough, gramfoon met automatische plaatverwisseling. Verder nog de Tetroctor van Telefunken en de nieuwe Magnavox junior.

J. H. DIKSHOORN,
Secretaris.

Afdeeling Amsterdam.

Clublokaal: Keizersgracht 722.

Dinsdag 17 Maart 8½ uur. Demonstratie door den heer Stikema over Marconi Automatische Alarm toestellen.

Apparaten worden welwillend ter beschikking gesteld door de Mij. Radio Holland.

Wij verzoeken onze leden de Zaterdag 14 Maart, 28 Maart en 11 April vrij te willen houden voor eenige belangrijke excursies. Nadere mededeelingen hierover zullen hen per convocatie worden.

JAC. HEKEL.

Afd. Utrecht en Omstreken.

Op Vrijdag 25 Febr. j.l. hield de Afd. Utrecht een propaganda avond. Zooals van te voren was medegedeeld, zou de Radio-techniek op een voor ieder begrijpelijke wijze behandeld worden volgens een nieuwe methode zooals in Nederland nog niet was toegepast!

Aan de hand van een groot aantal lichtbeelden welke humoristisch geteekend waren begon de leeraar (de heer M. A. Schouw) te vertellen. Weldra begon zijn ijverige leerling, Hans genaamd (de heer D. J. v. Dijk) steeds vragen te stellen welke door den leeraar beantwoord werden, zoodat tenslotte een groot gedeelte van de Radio-techniek op populaire wijze werd behandeld.

Hans deed intusschen verschillende uitvindingen, welke alle op niets uitliepen als deze door den leeraar werden uitge-

legd, waardoor Hans een vergeefsche reis naar het patentbureau werd uitgespaard. Er is dien avond heel wat gelachen zoodat om leeraar als leerling welke beiden ondanks alle drukte, voor een vlot verloop hadden zorg gedragen, terwijl tevens op handige wijze onder de lessen door een krachtige propaganda werd gemaakt voor de afd. Utrecht en Omstreken.

Reeds in de pauze konden eenige nieuwe leden worden genoteerd!

Een bijzonder hartelijk applaus viel den heeren Schouw en v. Dijk na afloop van dezen geslaagden avond ten deel.

De avond werd gesloten met een toespraak van den heer T. T. Winkler, die het doel van de afdeeling nader uiteenzette.

Komt u ook eens kijken op onzen 2den propaganda-avond van Vrijdag 9 Maart a.s. in de groote zaal van Café „Witjens”, Vredenburg 4. Aanvang 7.30.

Lezing met vele demonstraties door den heer J. W. W. Hoogendoorn uit Zeist.

Op eenvoudige wijze zal een geheel nieuw soort laagfrequentversterker worden behandeld volgens het Loftin-White schema. Hierbij zal een 50 Watt versterker worden gebruikt!

Toegangsbewijzen voor dezen 2den propaganda-avond zijn aan den ingang der zaal verkrijgbaar.

De volgende clubavond wordt gehouden op **Vrijdag 20 Maart** a.s.

Afdeeling Delft.

Secretariaat: Piet Heinstraat 72. Clublokaal: Hotel Central Wijnhaven.

Dinsdag 10 Maart, 20.30: Demonstratie door ons lid den heer Sloof met zijn aller nieuwste electro-dynamische luidspreker en toestel. Wij weten reeds van ouds dat wij weer iets bijzonders krijgen op dezen avond.

Dinsdag 17 Maart, 20.30: Vragen en antwoorden avond. Er zijn bij het bestuur eenige min of meer moeilijke vragen ingekomen die op dezen avond zullen worden behandeld. Voor ieder interessant en leerzaam.

Dinsdag 24 Maart, 20.30: Populaire causerie door ons lid den heer Hoffman over Volt- en Ampèremeters, het gebruik er van enz.

Dinsdag 31 Maart, 20.30 precies: Jaarlijksche algemeene vergadering.

Agenda:

1. Opening.
2. Notulen.
3. Verslag secretaris.
4. Verslag penningmeester.
5. Benoeming kascommissie.
6. Bestuursverkiezing.
7. Mededeelingen.
8. Rondvraag.
9. Sluiting.

Direct na afloop der vergadering??? Blijft een verrassing.

De eerste secretaris is door drukke werkzaamheden niet meer in de gelegenheid zijn functie verder waar te nemen. De leden worden verzocht event. candidaten voor te stellen minstens 14 dagen voor de vergadering bij den voorzitter.

**KORTEGOLF-EXPRES**

VAN DEN AMATEUR EN
WAARIN OPGENOMEN
NEDERLANDSCHE
VOOR INTERNATIONAAL
EN I. A. R. U.



VOOR DEN AMATEUR
MEDEDELINGEN DER
VEREENIGING
RADIO-AMATEURISME
NIEUWS

**CANDIDAATSTELLING HOOFD-BESTUUR N. V. I. R.**

Aangezien het voornemen bestaat, ter tegemoetkoming aan die leden, die bezwaar hebben tegen vergaderen op Zondag, de jaarlijksche algemeene ledenvergadering te houden op 6 April a.s. (2den Paaschdag) en de namen der candidaat gestelden 14 dagen te voren aan de leden moeten worden medegedeeld, is de uiterste termijn voor opgave van candidaten gesteld op 16 Maart.

Men wordt, zooals in de vroegere voorloopige mededeeling reeds stond, verzocht de opgaven in te zenden aan het adres van den voorzitter, den heer J. Corver, Burnierstraat 38, den Haag.

HET PLAN VOOR EEN 20 M ZENDER TE AMSTERDAM.

De oproeping van den heer H. A. Veringa, lid van het hoofdbestuur, in het vorig nummer gericht tot hen, die willen medewerken aan het tot stand brengen van een 20 m zender in de nabijheid van Amsterdam, zal wel eenige nieuwsgierigheid hebben opgewekt.

Het is de bedoeling om die leden der N. V. I. R., die door hun woningomstandigheden in de grootste stad des lands, of door welke andere omstandigheden ook, feitelijk buiten staat zijn om er zelf een goed station op na te houden, te interesseeren voor een goed gefundeerde coöperatie.

Over de inrichtingskosten behoeft men zich niet in de eerste plaats ongerust te maken. Het staat reeds vast, dat heel wat materiaal beschikbaar zal worden gesteld, wanneer uit de antwoorden op de oproeping maar blijkt, dat er genoeg liefhebberij is voor een geregelde „bezetting” van een dergelijk station.

Dit wordt geen officieel vereenigingsstation en de samenwerking behoeft ook niet beperkt te blijven tot leden der afdeeling Amsterdam. Het gaat zuiver om een coöperatieve samenwerking van individuele leden voor het eene bepaalde doel: een experimenteel 20 m station, dat zoo veel mogelijk een model amateurstation moet zijn, maar dat bovendien door zijn bezetting aan meer geregelde proeven dienstbaar kan worden gemaakt. Voor toetreding wordt alleen ge-

PROGRAMMA-BIJBLAD

WEEK VAN 8-14 MAART 1931.

De stations beneden 600 meter golflengte zijn niet geregeld in ons geheele land goed hoorbaar. Bovendien lijden zij vaak aan onderlinge storing en aan sluiereffect.

HUIZEN, 1875 M. (160 k. P.)

Zondag 8 Maart.

8.50 V.A.R.A. Voethalnieuws.
8.55 S. S. Lantinga: „Vaste Planten”.
9.35 Orgelspel Joh. Jong.
10.30 V.P.R.O. Kerkdienst uit den N. P. B. te Bloemendaal o.l.v. Dr. J. C. A. Fetter.
12.00 Tijdsein A.V.R.O.-Klok.
12.01—12.30 Radio-Volks-Universiteit. Cursus: „Film- en Filmkunst”. Spreker: L. J. Jordaan. Cyclus: „De Klankfilm” (X).
12.30—2.00 Middag-Concert d. h. A.V.R.O.-Octet o.l.v. Louis Schmidt. Programma: 1. Ouverture: La finta giardiniera, W. A. Mozart. 2. Vijf Deutsche dansen voor Strijkinstrumenten, F. Schubert. 3. Serenade, M. Moszkowsky. 4. Die Kosenden, Wals, Jcs. Lanner. 5. Potpourri uit de Operette: Der arme Jonathan, C. Millöcker. 6. a. Zigeuner-Serenade, Valdez. b. La Gitana (Arabisch-Spaansch Zigeunerlied uit de 18e eeuw), Kreisler. Viool-soli d. Boris Lensky. Aan den vleugel: Egbert Veen. 7. Twee Hongaarsche dansen, Joh. Brahms. 8. Miniature Suite, Eric Coates. a. Children's dance. b. Intermezzo. c. In the ball room. 9. Ein Albumblatt, Richard Wagner. 10. Humoreske, P. Tjaikofski. 11. Marche militaire, Fr. Schubert.
2.00—2.30 Sam. Goudsmit bespreekt: „Mobic Dick, de witte Walvisch” van Herman Melville.
2.30—4.00 Aansluiting van het Concertgebouw te Amsterdam door het Concertgebouw-Orkest o.l.v. Dr. Willem Mengelberg, o.a. „Pastorale” van Beethoven.
4.00—4.30 Lezing door Dr. C. H. Sluiter. „De ontdekking van Uranus door William Herschel, Zijn leven en werken”.
4.30—5.00 Gramofoonmuziek. In de rustpoos: Sportuitslagen van Vaz Dias.
5.00—6.00 V.A.R.A. Kinderuurtje.
6.00 Concert V.A.R.A.-orkest o.l.v. H. de Groot. M.m.w. W. v. Capellen (voordracht).
8.00 Tijdsein A.V.R.O.-Klok.
8.01—8.15 Nieuws- en Sportberichten van Vaz Dias.
8.15—9.15 Concert door het Omroep-Orkest o.l.v. Nico Treep met medewerking van Henriëtte Sala, sopraan. Johann Strauss-Programma: 1. Einzugsmarsch, uit de Operette: „Der Zigeunerbaron”. 2. Ouverture: „Eine Nacht in Venedig”. 3. Frühlingsstimmen, Wals. Zang door Henriëtte Sala met orkest-begeleiding. 4. Strauss-Federin. Suite naar melodieën van Joh. Strauss. Samengesteld door C. Morena. a. Entrée Mazurka. b. Orientalisch. c. Wienerisch. d. Pizzicato-Polka. e. Finale (Apothéose). 5. Czardas uit de balletmuziek „Ritter Pasman”. 6. Wiener Blut, Wals. Zang door Henriëtte Sala met orkest-begeleiding. 7. a. Diplomaten Polka. b. NINETTA Walzer. c. Ninetta Galop. Uit de Operette: „Fürstin Ninetta”.
9.15—9.35 Violduetten door Adolphe Pot en Sam Swaap. Aan den vleugel: Egbert Veen. Programma: 1. Kamersonate Op. 4, A. Corelli.

a. Preludio. b. Allemande. c. Giga. 2. Sonate Op. 1, Antonio Veracini. a. Adagio. b. Andante affetuoso. c. Vivace (non troppo). d. Affetuoso (andante un poco allegretto). 3. Sonate in G gr. t., J. B. Pergolese. a. Moderato. b. Andantino. c. Fuga.

9.35—10.00 A.V.R.O.-Boekenhalfuur. Felix Timmermans leest uit eigen werk.

10.00—11.00 Populair Concert door het Omroep-Orkest o.l.v. Nico Treep. Programma: 1. Fransche Blijspel-Ouverture, Kéler Béla. 2. „Waldteufeleien”, Potpourri, H. Kling. 3. Patsy, The swanky drum major, W. H. Myddleton. 4. Mimosa Wals. Uit: „The Geisha”, S. Jones. 5. Een vroolijke marschpotpourri, C. Morena.

11.00—12.00 Gramofoonmuziek.

12.00 Sluifing.

Maandag 9 Maart.

9.00 V.A.R.A. Gramfoonpl.
10.00 V.P.R.O. Morgenwijding.
10.15 V.A.R.A. Voordracht Frits Bouwmeester.
10.30 Ziekenuurtje.
11.30 Gramfoonpl.
12.00 Politieber.

12.15 Concert V.A.R.A.-septet o.l.v. Is. Eyl en Gramfoonpl.

2.15 Gramfoonpl.
2.30 Roel Houwink spreekt over Jac. v. Looi.
2.55 Louis Biloen (viol), Cor de Groot (piano).

3.10 Vervolg Causerie Houwink.
3.30 Piano-soli door C. de Groot.
3.45 P. J. Kers: „Vegetarische Keuken”.
4.15 Vervolg piano en viol.
4.30 Vervolg piano-soli.
4.45 Piet beger leest uit eigen werk.
5.30 Concert V.A.R.A.-orkest o.l.v. H. de Groot.

6.30 Toespraak door P. de Boer.
6.45 Concert. Utr. Sted. Orkest o.l.v. Dr. Ad. Kienzl. Inleiding Piet Tiggers.

7.45 Ir. R. A. Gorter: „De organisatie der veiligheid”.

8.10 Vervolg orkestconcert.
9.00 Graadt van Roggen: „Nederlandsche Jaarbeurs”.

9.20 Opera „Carmen” (Gramfoonpl.).
11.00—12.00 Gramfoonpl.

Dinsdag 10 Maart.

8.00 Tijdsein A.V.R.O.-Klok.
8.01—9.50 Gramofoonmuziek.
10.00 Tijdsein A.V.R.O.-Klok.
10.00—10.15 Morgenwijding.

10.30—12.00 Ochtendconcert d. h. A.V.R.O.-Kwintet o.l.v. François Luggens. Programma: 1. Wahrheitsmarsch, Rudolf Nelson. 2. Wienerbürger, Wals, K. Ziehrer. 3. Un Soir de fête à la Havane, Edm. Filipucci. 4. Serenata, L. Campolmi. 5. Pastel, H. Paradis. 6. Melodie en chanteresse, H. Ackermans. 7. Karnevalsklänge, Potpourri, Fr. Hannemann. 8. Parted, Lied, P. Tosti. 9. Viens avec moi, Serenade, E. Meyer-Helmond. 10. Spass muss Sein, Potpourri, C. Morena. 11. Amore Estinto, G. Razigade. 12. Cadetten-Marsch, J.-P. Sousa.

12.00 Tijdsein A.V.R.O.-Klok.
12.01—2.00 Concert door het Orkest van het Rembrandt Theater te Amsterdam o.l.v. David Hartogs. Programma: 1. Ordensritter-Marsch, H. L. Blankenburg-Lincke. 2. a. Sérénade, Jacques Renée. b. Enchantement, Alex. de Taeye. 3. Ouverture „Le roi d'Yvetot, A. Adam. 4. Süsse Mädel in uit de operette „Das süsse Mädel”, H. Reinhardt. 5. Fantasie naar motieven uit „Mar-

tha”, F. v. Flotow-Rhône. Intermezzo: Gramofoonmuziek. Orkest: 6. a. Great Day, Foxtrot, V. Youmans-Wood. b. Moonlight on the Colorado, Wals, Moll-King-Wood. c. I'll still belong to you, N. H. Brown-Wood. 7. a. Totem Tom Tom, Foxtrot, Rud. Friml. b. Indian love call, Foxtrot. c. Valse de Rose Marie, Wals, Rud. Friml. d. Rose-Marie, Foxtrot, Rud. Friml-Paul. Uit de operette „Rose-Marie”. 8. a. „Wenn Du' mal in Hawaii bist, Oh! Paris, One-step, R. Penso. Tango, Willy Rosen-Platen.

2.00—2.30 Gramofoonmuziek.
2.30—3.00 Rustpoos voor de N. S. F. voor het verzorgen van den zender.

3.00—4.00 Knipcursus door Mevr. Ida de Leeuw-van Rees. 18e les.

4.00—4.30 Gramofoonmuziek.

4.30—5.30 Kinderuur door A. D. Hildebrand. 1. De Tooverkous. 2. Kindersymphonie van Jos. Haydn. 3. Iets uit het leven Michiel Adriaansz. de Ruiter.

5.30—6.00 Orgelconcert door Pierre Palla. (Aansluiting van de Standaard Orgelfabriek, Schiedam). Programma: 1. „De Geisha”, Potpourri, Sidney Jones. 2. Dein ist mein ganzes Herz, Fr. Lehár. 3. Musical Snuffbox, M. Nicolaiewski. 4. Nouveau bonheur, Sammy Fain. 5. Good Night uit „Viktoria und ihr Husar”, P. Abraham. 6. Polly, Syncopations, S. Zamecnik. 6.00—6.15 Gramofoonmuziek.

6.15—6.45 Les vanwege het Onderwijs-fonds voor de Binnenvaart.

6.45—7.00 Gramofoonmuziek.

7.00—7.30 Engelsche les voor Beginners door Fred Fry. 18e les.

7.45—8.15 Radio-Volks-Universiteit. L. M. G. Arntzenius spreekt over: Russische muziek. Muzikale medewerking van Karol Szreter, piano.

8.15—9.00 Concert door het Omroep-Orkest o.l.v. Nico Treep. Programma: 1. Ouverture: „Der Waffenschmied”, A. Lortzing. 2. Fragmenten uit de Opera: „Lohengrin”, Rich. Wagner. 3. Serenade, A. E. Tittl. 4. Dolores, Wals, Em. Waldteufel. 5. a. Londonienne, L. Mambour. b. Parisienne, L. Mambour. 6. Marche Lorraine, L. Ganne.

9.00—9.20 „Het Wegenvraagstuk in Nederland” 5e Lezing. Spreker: Ir. J. H. Hinse. Onderwerp: Teerwegen.

9.20—10.00 „Schola Cantorum” o.l.v. Hubert Cuypers. Programma: 1. a. Veni sancte Spiritus, Sequens. b. Rosa Vernaris, Oud Gregoriaansch. Mannen- en Knapenkoor. 2. a. Ave Maria, L. da Vittoria. b. Rorate Coeli, Hubert Cuypers. Gem. Koor. 3. a. Het waren twee Conincskinderen. b. Sinte Cecilia. c. Jesus' Bloemhof, Knapenkoor. 4. Il ist bel et bon, G. Passeran. Gem. Koor. 5. Franseamus, Oud Deensch Kerstlied. Knapen- en Gem. Koor.

10.00—10.15 Nieuwsberichten van Vaz Dias.

10.15—11.00 Concert door Kovacs Lajos en zijn Orkest. Programma: 1. Jazzparaphrase over W. A. Jurek's Deutschnmeister, Marsch, Frank Fox. 2. a. Three little words, Foxtrot, Harry Ruby. b. Harmonica Harry, Phil. Baxter. 3. One more-waltz, Jimmy Mc. Hugh. 4. Faust frivolities, Frank Black. 5. a. Adios Muchachos! Tango, Sanders. b. Reich' mir dein weisses Händchen, Tango (uit de muziekfilm: „Der unsterbliche Lump”), R. Benatzky. 6. Morgenblätter, Wals, Joh. Strauss-Nussbaum. 7. Foxtrot-Potpourri naar motieven der operette: „Die Czardasfürstin”) van E. Kalman, Nico Dostal. 8. Toréo fino, Paso-doble, Jos. M. Lucchesi.

11.00—12.00 Gramofoonmuziek.

12.00 Sluifing.

Woensdag 11 Maart.

- 9.00 V.A.R.A. Gramofoonpl.
 9.30 Orgelspel Joh. Jong.
 10.00 V.P.R.O. Morgenwijding.
 10.15 V.A.R.A. P. J. Kers: „Onze Keuken”.
 11.00 Gramofoonpl.
 11.05 Mevr. Riemens-Reurslag: „De opvoeding van het kind”.
 11.35 Gramofoonpl.
 12.00 Politieber.
 12.15 Concert V.A.R.A.-septet o.l.v. Is. Eyl en Gramofoonpl.
 2.15 Gramofoonpl.
 2.25 Vrouwenhalvuurtje.
 3.15 Gramofoonpl.
 3.20 S. de la Bella: „Coöperatie en vakbeweging”.
 3.35 Maak het zelf door C. Schaake-Verkozen.
 4.25 Gramofoonpl.
 4.30 Kinderuurtje door Rie Beyer en Gramofoonplaten.
 6.15 Gramofoonpl.
 6.20 G. Rynders: „Het F. Domela Nieuwenhuis monument”.
 6.30 Mandoline-cursus Joh. B. Kok.
 7.00 A. F. J. Portielje: „Instinct en ondervinding bij Dieren”.
 7.30 Politieber.
 7.45 „Diamantkoorts”, hoorspel door het Groot Volkstoneel o.l.v. H. Bouber, W. van Cappellen en B. Groeneveld.
 8.30 Opera „Psyche” van J. R. v. d. Glas. Tekst Mej. Hagedoorn. Met medewerking versterkt V.A.R.A.-orkest en Zangvereniging „Mendelssohn”. O.l.v. den componist. M.m.v. van solisten.
 11.00 Vaz Dias.
 11.10—12.00 Gramofoonpl.

Donderdag 12 Maart.

- 8.00 Tijdsein A.V.R.O.-Klok.
 8.01—9.50 Gramofoonmuziek.
 10.00 Tijdsein A.V.R.O.-Klok.
 10.00—10.15 Morgenwijding.
 10.30—12.00 Ochtendconcert d. h. A.V.R.O.-Kwintet o.l.v. François Luggens. Programma: 1. Mit Standarten, Marsch, Fr. von Blon. 2. An der schönen grünen Narenta, K. Komzak. 3. Ouverture van de Opera: „De Barbier van Sevilla”, G. Rossini. 4. a. Tempelglocken. b. Verzweiflung („Indische Liebeslieder”), Amy Woodforde-Finden. 5. Sprühteufel. Foxtrot met pianosplo, Alfred Kapplusch. 6. Berceuse de Jocelijn, Benjamin Godard. 7. Canzone, Dom. Cortopassi. 8. Kontraste-Potpourri, Carl Robrecht. (Ein Querschnitt durch die musikalische Welt.) 9. I love your voice, Willy Paike. 10. Melodie, A. Rubinstein. 11. An der schönen blauen Donau, Wals, Joh. Strauss. 12. Am schöner Titicascasee, Lied en Foxtrot, Fritz Rotter-Walter Jurmann.
 12.00 Tijdsein A.V.R.O.-Klok.
 12.30—2.00 Lunchmuziek door het Orkest van het Asta Theater te Den Haag o.l.v. Jos. Silbermann. Programma: 1. Ouverture: Heimkehr aus der Fremde, F. Mendelssohn. 2. Phantasiebilder, Walzer, Josef Strauss. 3. Aus Mozarts Reich, E. Urbach. 4. a. Humoreske, A. Dvorak. b. Abschiedswalzer uit de klankfilm „Abschied”, E. Bootz. 5. Sonnenkind und Wolkenman, Scherzo, S. B. Clemus. 6. Fragmenten uit de Opera: Le Bal-Masqué, G. Verdi. 7. a. Hirtenknabe. b. Norwegischer Bauernmarsch, E. Grieg. Uit de Lyrische Suite, 8. Operetten-Revue, O. Petras.
 2.00—2.30 Kamermuziek door het Hartvelt-Kwartet, bestaande uit: Piet Hartvelt, 1e viool; Jan Keessen, 2e viool; Kees Hartvelt, alt; Charl v. d. Meer, cello. Programma: Kwartet in c kl. t., Op. 59, No. 2, L. van Beethoven.
 2.30—3.00 Rustpoos voor de N. S. F. voor het verzorgen van den zender.
 3.00—4.00 Naaicursus door Mevr. Ida de Leeuw-van Rees, 18e les.
 4.00—5.00 Ziekenuur door Mevr. Ant. van Dijk.
 5.00—5.30 Gramofoonmuziek.
 5.30—6.30 Concert door Kovacs Lajos en zijn

- Orkest. Programma: 1. Radetzky-Fox, H. Leopoldi. 2. Mein Liebeslied muss ein Walzer sein! Rob. Stolz. 3. a. On a little balcony in Spain, Foxtrot, Saul Klein. b. Go home and tell your mother, Foxtrot, Jimmy Mc. Hugh. 4. a. Das Märchen vom Glück, Tango, Rob. Stolz. b. Dich hab' ich lieb, Tango, Schmidt-Gentner. 5. Parodistische Parophrase over „Sous les Toits de Paris”. 6. Wein, Weib und Gesang, Wals, Joh. Strauss-Nussbaum. 7. Uns kennt jeder, Potpourri, W. Borchert. 8. Aufzug der Waldgeister, Max Hartenhauer. 9. March of the chocolate soldiers, (Chopinata), John. Aston.
 6.30—7.00 Radio-Volks-Universiteit. Cyclus: „De groote Satire in de Literatuur”. Corn. Veth spreekt over: Swift's Gulliver's Reizen.
 7.00—7.30 Engelsche les voor Gevorderden door Fred Fry. 18e les.
 8.00 Tijdsein A.V.R.O.-Klok.
 8.01—8.20 Sportpraatje door H. Hollander.
 8.20—10.30 Aansluiting van het Concertgebouw te Amsterdam. In de rustpoos: Het Liederen- en Oratorium-Kwartet, bestaande uit: To van der Sluys, sopraan; Annie Woud, alt; Marcus Plooyer, tenor; Hendrik Koning, bas. Zigeuner-liederen van Joh. Brahms.
 10.30—10.40 Kovacs Lajos speelt: 1. Im „Weissen Rössl” am Wolfgangsee, Marsch, R. Benatzky. 2. The lantern song, Wals, H. Nicholls. 3. a. Little white lies, Foxtrot, W. Donaldson. b. My bluebird was caught in de rain, Foxtrot, Max Righe. 4. Internationale wals-potpourri, Carl Robrecht. 5. Lass' mich einmal deine Carmen sein! Paso doble, Fr. Hollaender.
 11.10—12.00 Gramofoonmuziek.
 12.00 Sluiting.

Vrijdag 13 Maart.

- 9.00 V.A.R.A. Gramofoonpl.
 10.00 V.P.R.O. Morgennwijding.
 10.15 V.A.R.A. Voordracht Fritz Bouwmeester.
 10.30 Ziekenuurtje.
 11.30 Gramofoonpl.
 12.30—2.30 Concert door het Omroep-Orkest o.l.v. Nico Treep met medewerking van Hugo van Dalen, piano. Programma: 1. Ouverture: Maritana, M. V. Wallace. 2. „Sylvia”, Ballet Suite, L. Délibes. a. Prélude: Les chasseresses. b. Intermezzo et Valse lente. c. Pizzicati. d. Cortège de Bacchus. 3. Sous le ciel de Florence, H. Ackermans. 4. Patrouille enfantine, Louis Ganne. Piano-voordracht door Hugo van Dalen. a. Basso Ostinato, op. 5, A. Arensky. b. Zes preluden, A. Scriabine. Orkest: 5. Fragmenten uit de Opera: Tiefland, Eug. d'Albert. 6. Liebeswalzer, M. Moszkowski. 7. Czardas uit „Der Geist der Wojwoden”, L. Grossmann. Hugo van Dalen: a. Etude Tableau, Op. 39, in es kl. t., S. Rachmanikoff. b. Etude, Op. 15, No. 6, S. Bortkiewicz. c. Lamentation et consolation, Op. 17, S. Bortkiewicz. Orkest: 8. Künstlerleben, Wals, Joh. Strauss. 9. Potpourri: Viktoria und ihr Husar, Paul Abraham. 10. Colonel Bogey, Marsch, K. J. Alford.
 2.30—3.00 Uitzending voor Scholen. Dr. P. Klinkenberg spreekt over: Jeanne d'Arc.
 3.00—4.00 Middag-Muziek d. h. A.V.R.O.-Kwintet o.l.v. François Luggens. Programma: 1. If I had a Talking-Picture of You, Foxtrot, de Sylva-Brown-Henderson. 2. Ballsirenen, Wals uit de Operette: „Die lustige Witwe”, Fr. Léhar. 3. a. Liebeslied aus Kashmir. b. Bis zum Erwachen („Indische Liebeslieder”), Amy Woodforde-Finden. 4. Rondino, L. v. Beethoven. 5. „Haydns Himmelsgrüsse”, Fantasie, Ernst Urbach. 6. Serenade, Widor. 7. Unter den Siegesbanner, Marsch, Fr. von Blon. Intermezzo (3.30—3.45): Praatje Mevr. Ida de Leeuw-van Rees.
 4.00 V.A.R.A. Orgelspel Joh. Jong.
 4.30 Na Schooltijd. Knutselwerkjes voor kinderen.
 5.15 Concert V.A.R.A.-orkest o.l.v. H. de Groot, M.m.v. B. v. Kreveld (zang) en S. Metz (pianobegeleiding).
 6.50 Actueel Allerlei door het N. V. V.
 7.05 Causerie door W. H. Vliegen.

- 7.30 Politieber.
 7.45—8.00 Toespraak.
 8.00 V.P.R.O. Catechisatie door Ds. F. W. J. v. d. Kieboom.
 8.30 Concert.
 9.00 Cursus Mej. Dr. N. A. Bruining: „De waarde van ons godsdienstig geloof voor den individu”.
 9.30 Concert.
 10.00 Persber. Vrijz. Godsd. Persbureau.
 10.05 Vaz Dias.
 10.15 Mevr. D. A. Cramer-Schaap en H. Cramer: „Over Kinderboeken”.
 10.45—12.00 V.A.R.A. Gramofoonpl.

Zaterdag 14 Maart.

- 9.00 V.A.R.A. Gramofoonpl.
 10.00 V.P.R.O. Morgenwijding.
 10.15 V.A.R.A. Uitzending voor Arb. in de Continubedrijven.
 12.00 Politieber.
 12.15 Middagconcert V.A.R.A.-Septet o.l.v. Is. Eyl en Gramofoon.
 2.15 Gramofoonpl.
 2.30 Kwartiertje voor het Instit. v. Arbeiders Ontwikkeling.
 2.45 Paedagogisch concert.
 4.15 Cursus Duitsch door P. J. Bol.
 4.45 Gramofoonpl.
 5.00 Radio Volks Universiteit.
 5.30 T. Landré: „Ons huis een tehuis”.
 6.00 S.D.A.P. kwartiertje.
 6.15 Gramofoonpl.
 6.20 Literair Halvuurtje A. M. de Jong.
 7.05 Foto-halvuurtje door D. van Kreveld.
 7.30 Politieber.
 7.45 V.A.R.A.-Varia.
 7.55 S. Broekman: „Het Pinksterfeest van den Arbeiders Sportbond”.
 8.05 Vrolijk Programma m.m.v. V.A.R.A.-orkest o.l.v. H. de Groot, W. v. Cappellen (voordracht), M. Couperus (zangvoordracht), Joh. Jong (piano).
 11.00—12.00 Gramofoonpl.

HILVERSUM, 298 M.

(1004 k. P.)

Zondag 8 Maart.

- 8.30—9.30 K.R.O. Morgenwijding door Pater Eykemans.
 9.35 N.C.R.V. Kerkdienst uit de Ned. Herv. Kerk te Sliedrecht.
 12.00—1.30 K.R.O. Concert K.R.O.-Sextet o.l.v. P. Lustenhouwer.
 1.30—2.00 Godsdienstonderricht voor ouderen.
 2.00—2.30 A. A. Paap: „Hoe de Spoorwagendelegatie de gastvrijheid van Sovjet-Rusland genoot”.
 2.30—4.00 Concert K.R.O.-Salon-orkest o.l.v. M. v. 't Woud.
 4.00—5.00 Ziekenlof.
 5.20 N.C.R.V. Kerkdienst uit de Noorderkerk te Zeist. Ds. W. Verhoef. Nz. Orgel: C. Schoneveld.
 7.45—8.10 K.R.O. Dr. J. Haest: „De stoffelijke aalmoes”.
 8.10—8.15 Voetbaluitslagen.
 8.15—10.40 Concert K.R.O.-Orkest o.l.v. Joh. Gerritsen, ca. 9.00 Vaz Dias.
 10.40 Epiloog door het klein Koor o.l.v. Jos. H. Pieckers.

Maandag 9 Maart.

- 8.00—8.15 N.C.R.V. Schriftelezing.
 8.15—9.30 Morgenconcert.
 10.30—11.00 Ziekendienst.
 11.00—11.30 Lezen van Chr. Lectuur.
 11.30—12.30 Gramofoonplaten.
 12.30—1.45 Orgelconcert door Jan Zwart.
 1.45—2.00 Gramofoonplaten.

2.00—2.35 Schoolzang o.l.v. J. G. Venhuis.
 2.35—3.15 A. J. Herwig: „Seizoenborders en de mooiste planten voor de voorjaarsborder”.
 3.15—3.45 Knipcursus.
 4.00—5.00 Ziekenuurtje.
 5.00—5.45 Handenarbeid voor de Jeugd. H. J. Steinvooft.
 7.00 Concert. Mej. A. Hermes, alt. G. Beths, viool en P. Halsema, piano.
 7.00—7.30 Halfuurtje door het Kristlik Frysk Selskip.
 7.30—8.00 Gramofoonplaten.
 8.00—8.30 Dr. W. Lodder: „Paulus en de valsche broeders”.
 8.30—10.45 Concert. Chr. Radio-orkest o.l.v. G. Stam.
 10.00 Vaz Dias.
 10.45—11.30 Gramofoonplaten.

Dinsdag 10 Maart.

8.00—9.15 K.R.O. Gramofoonplaten.
 10.00—11.30 Gramofoonplaten.
 11.30—12.00 Godsd. halfuurtje. Pastoor Perquin.
 12.00—1.30 Concert K.R.O.-Trio o. l. v. P. Lustenhouwer.
 1.30—2.00 Gramofoonplaten.
 2.00—3.00 Vrouwenuurtje.
 3.00—3.30 Knipcursus.
 4.30—6.30 Gramofoonplaten.
 6.30—6.45 Verbondskwartiertje.
 6.45—7.15 Schriftverbeteringscursus.
 7.15—7.45 Past. v. Beukering: „Liturgie van het Huwelijk (II)”.
 7.45—8.00 Gramofoonplaten.
 8.00—9.30 Lijdensmeditatie door Pastoor H. A. Bots. M.m.v. R.K. Zangkoor A.M.D.G. o.l.v. P. Ravensloot. Orgel: C. v. Steijn.
 9.30—9.40 Vaz Dias.
 9.40—11.10 Concert K.R.O. orkest o.l.v. J. Gërritsen. M.m.v. Fr. Schneiders (Causerie).
 12.00 Gramofoonplaten.

Woensdag 11 Maart.

8.00—8.15 N.C.R.V. Schriftlezing.
 8.15—9.30 Gramofoonplaten.
 10.30—11.00 Ziekendienst.
 11.00—12.00 Concert. M. F. Jurjaanz (harmonium). Mej. Mijnhout, sopraan.
 12.00—12.30 Gramofoonplaten.
 12.30—2.00 Concert. Mevr. V. Ravenswaay-Möllenkamp, zang. H. Hermann, viool. H. v. d. Horst Jr., cello. Mevr. v. d. Horst-Bleekrode, piano.
 2.00—2.30 Gramofoonplaten.
 2.30—3.00 Lezen van Chr. Lectuur.
 3.00—4.30 Concert Trio „Arti”. D. Vos, viool. Mevr. A. Moret, cello. Mevr. A. Helderma-Smit, piano.
 4.30—4.45 Gramofoonplaten.
 5.00—6.00 Kinderuurtje.
 6.00—7.00 H. Pilon: „Zaad en Zaad zijn twee”.
 7.00—7.30 H. Burger: „De verbetering van onze kerkzang”.
 7.30—8.00 Halfuurtje voor de Rijpere Jeugd.
 8.00—10.45 Deensche Avond. Concert Chr. Radio-orkest o.l.v. G. Stam.
 9.15—9.45 Envoy A. v. Vlaardingen: „Mijn Jordanertjes”.
 10.15 Vaz Dias.
 10.45—11.30 Vroolijk allerlei.

Donderdag 12 Maart.

8.00—9.30 K.R.O. Gramofoonplaten.
 10.00—10.30 N.C.R.V. Zang. Dameskoor.
 10.30—11.00 Ziekendienst.
 11.00—11.30 K.R.O. Gramofoonplaten.
 11.30—12.00 Godsd. Causerie. Pastoor Perquin.
 12.00—1.30 Concert K.R.O. Trio o. l. v. P. Lustenhouwer.
 1.30—2.15 Gramofoonplaten.
 2.15—3.15 N.C.R.V. Handwerkcursus.
 3.15—3.45 Vrouwenhalfuurtje.

4.00—5.00 Ziekenuurtje.
 5.00—6.30 Concert. Mevr. A. Zeeman-Cramer, sopraan. H. de Lange, bas. C. Hengeveld Jr., viool en G. Hengeveld, piano.
 6.30—6.45 Gramofoonplaten.
 6.45—7.00 Knipcursus.
 7.00—7.15 Gramofoonplaten.
 7.15—7.30 W. E. v. Pota „Grondslag en doel van de Nederl. Chr. Zeelieden-vereeniging”.
 7.30—8.00 Gramofoonplaten.
 8.00—10.00 Uitz. van het Verband van Evang. Commissies der Geref. Kerken in Nederland. M.m.v. Chr. Radiokoor o.l.v. G. Stam.
 10.00 Vaz Dias.
 10.10—11.30 Gramofoonplaten.

Vrijdag 13 Maart.

8.00—9.15 Gramofoonplaten.
 10.00—11.30 Gramofoonplaten.
 1.30—12.00 Halfuurtje voor zieken en ouden van dagen.
 12.00—1.30 Concert K.R.O.-kwintet o.l.v. P. Lustenhouwer.
 1.30—2.00 Gramofoonplaten.
 2.00—2.45 Kookpraatje Mej. Lauwers.
 3.00—4.00 Concert K.R.O. Salon-orkest o.l.v. M. v. 't Woud.
 4.00—4.15 Gramofoonplaten.
 4.15—5.00 Concert. M. Tibbe, piano. L. v. Wijngaarden, viool. H. v. d. Bosch, alt. J. Wagemaker, cello.
 5.00—5.15 Gramofoonplaten.
 5.15—5.45 Vervolg Solisten-kwartet.
 5.45—6.00 Max. K. Gerisch: „Nu eens naar het Zwarte Woud”.
 6.00—6.45 Vervolgconcert K. R. O. Salon-orkest.
 6.45—7.15 Cursus Engelsch.
 7.15—7.30 Gramofoonplaten.
 7.30—10.30 N.C.R.V. Bach's „Mattheus” Passion door de Kon. Chr. Orat. Vereen. „Excelsior” o.l.v. B. Diamant. Jongenskoor o.l.v. P. 't Hart. Begeleiding: Residentie-orkest. In de pauze Causerie door Ferd. Kloek.
 10.30 Vaz Dias.
 10.30—11.40 Gramofoonplaten.

Zaterdag 14 Maart.

8.00—9.15 K.R.O. Gramofoonplaten.
 10.00—11.30 Gramofoonplaten.
 11.30—12.00 Godsd. Halfuurtje Pastoor Perquin.
 12.00—1.30 Concert K.R.O.-sextet.
 1.30—2.30 Gramofoonplaten.
 2.30—3.00 Vragenhalfuurtje voor jeugdige personen.
 3.00—4.30 Kinderuurtje.
 5.00—6.00 Gramofoonplaten.
 6.00—6.15 Esperanto-Nieuwsberichten.
 6.15—6.35 Journalistiek Weekoverzicht door P. de Waart.
 6.35—6.45 Gramofoonplaten.
 6.45—7.15 Esperanto-cursus door P. Jeilker.
 7.15—7.35 W. H. Rijff: „De verzorging van het aquarium”.
 7.35—8.00 Gramofoonplaten.
 8.00—11.00 Concert. K.R.O.-orkest o.l.v. J. Gërritsen.
 9.00 Vaz Dias.
 9.10—9.30 J. Hazewinkel: „Alledaagsche Zaken”.
 11.00—12.00 Gramofoonplaten.

DAVENTRY 1554 M.

(193 k. P.)

Zondag 8 Maart.

10.50 Tijden en weerbericht.
 3.20 Kerkcantate No. 131, Bach. „Aus der Tiefe rufe ich, Herr, zu dir”. Solisten: Doris Owens, alt. Mary Hamlin, sopraan. Leonard Gowings, tenor. Harold Williams, bas. Het Radio

Koor. Michael Mullinar, clavecymbel. Leslie Woodgate, orgel. Leiding: Percy Pitt.
 4.15 Voor de Kinderen.
 4.35 Militair concert o.l.v. B. Walton O'Donnell. Emilio Pujol en Mathilde Cuervas, gitaar. Orkest: 1. Brandenburg Concert No. 3, Bach. Allegro, Allegro molto. 2. Ouverture „Oberon” von Weber. Emilio Pujol en Mathilde Cuervas: Soli. Orkest: 1. 1e Gedeelte uit de Symphonie, No. 48 in G-dur, K. 550, Mozart (Allegro molto). Emilio Pujol en Mathilde Cuervas, soli. Orkest: 1. Drie Spaansche Dansen, Opus 12, Moszkowski.

5.50 Recital van Oude Engelsche liederen, door John Coates, tenor. 1. All in a Garden green, Anon. 2. As Flora slept, Hilton. 3. O Death, rock me asleep, Anne Bolcyn. 4. Phillida flouts me, Anon. 5. Come again, Dowland. 6. A Kiss I begg'd, John Gamble. 7. The Angler's Song, Lawes. 8. Drink to me only with thine Eyes, Harrington. 9. The Pretty Creature, Storace.
 6.20—6.35 „Victorian Prophets”. Voorlezing door John Bailey.

8.15 Klokken van St. Martin-in-the-Fields.
 8.20 Dienst: Zang „Praise to the Holiest in the Height. Danken. Psalm 19. Lezen: Magnificat. Gebed. Zang „When I survey the wondrous Cross. Toespraak door Rev. McCormick „Christ's Message to Us Today”-II, The Crucifix of Christianity”. Zang „The Day is past and over”.

9.05 Orgelspel door de organist van St. Martin-in-the-Fields.

9.10 Weer- en nieuwsberichten.
 9.25 „Benedicite Omnia Opera” Oratorium, samengesteld uit andere Oratoria. Berkeley Mason, orgel. Mary Hamlin, sopraan. Edward Reach, tenor. Stanley Riley, bas. Berkeley Mason, orgel. Het B.B.C.-Orkest en Koor o.l.v. Joseph Lewis.

10.50 Epiloog. Sayings of Jesus. Words from the Cross. „My God, my God, why hast Thou forsaken Me?”

11.00—11.20 The Silent Fellowship.

Maandag 9 Maart.

10.35 Morgenwijding.
 10.50 Tijden- en weerbericht.
 11.05—11.20 Mrs. Noel Baker „A Greek Farmer”.
 12.20 Orgelconcert door Edgar T. Cook, van Southwark Cathedraal. Osmond Davis, tenor. Orgel: 1. Allegretto en Adagio religioso, Mendelssohn. Osmond Davis: 1. Recit. „Why hast Thou, then, O God”, Bach. 2. Air „Fast my bitter Tears are flowing”, Bach. Orgel: 1. Allegretto; Harwood. 2. Meditation. Lux Christi, Elgar. Osmond Davis: 1. Recit. „Thy Rebuke hath broken His Heart”. 2. Air, Behold and see. 3. Recit. „He was cut off”. 4. Air, But Thou didst not leave his Soul”, Händel. Orgel: 1. Sonate in F, Rheinberger.

1.35 Concert door het Wales Nationaal Orkest o.l.v. Warwick Braithwaite. 1. Lyrische Suite, Grieg. 2. Langzaam gedeelte en Finale, uit de 36e Symphonie in C, Mozart. 3. Walküre, Wagner.

2.20 Intermezzo.
 2.25 Voor de scholen.
 2.40 Intermezzo.
 2.45 Proefuitzendingen.
 2.50 Miss Rhoda Power „Children of Other Days: 1497—1789-VIII, Making a Journey”.

3.20 Intermezzo.
 3.25 Miss Rhoda Power „The Girl with the Magic Tongue”.

3.40 Jack Payne en het B.B.C.-Dansorkest.
 4.05 Sonate-Concert. Jean Pougnet, viool. Betty Humby, piano. 1. Sonate No. 16, in Es-dur, Mozart. 2. Sonatensatz. Brahms.

4.35 Licht concert door Moschetto en zijn Orkest.

5.35 Kinderuurtje.
 6.20 Voorlezing van Engelsche religieuze gedichten.

6.35 Tijden, weerbericht, nieuwsberichten.

7.00 De grondslagen der Muziek. Kwartetten v. Beethoven, gespeeld door het Brosa Kwartet.

7.20—7.40 Miss V. Sackville-West: „Boekbespreking”.

7.45 Dr. T. R. Glover „Virgil and his Times”. 8.05 Vaudeville. 1. Janet Joye in „Types and Notions”. 2. Jean Harley en George Barker, humoristen. 3. Alexander en Mose „Dark Subjects”. 4. Jack Payne en het B.B.C.-Dansorkest. 5. Dorothy McBlain, the Girl who Whistles in her Throat. 6. Mario de Pietro, Mandoline en Banjosoli.

9.20 Weer- en nieuwsberichten.

9.35 Scheepsberichten.

9.40 „Flying Talks”-I.

9.55 Orkestconcert door het B.B.C.-Orkest o.l.v. Joseph Lewis. Hubert Eisdell, tenor. Orkest: 1. Ouverture „Nell Gwyn”, German. 2. Nieuwe Suite, From Meadow to Mayfair, Eric Coates. Hubert Eisdell en Orkest: 1. Singing together. 2. In Rama. 3. Mountaineer's Song, Guy Jones. 4. The English Rose, uit „Merrie England”, German. Orkest: 1. Ballet „A Venetian Wedding”, Fraser-Simson. Hubert Eisdell: 1. To Daisies. 2. A Night Piece, Quilter. 3. Lethe, Philips. Orkest: 1. Polka, Gavin Gordon. 2. Gipsy Suite, German.

11.10—12.20 Dansmuziek door Sid Bright en zijn Piccadilly Players.

Dinsdag 10 Maart.

10.35 Morgenwijding.

10.50 Tijdsein en weerbericht.

11.05—11.20 „Family Budgets” door A Factory Girl.

12.20 Orgelconcert door Edward O'Henry van Tussaud Cinema.

1.20 Licht concert door Leonardo Kemp en zijn orkest.

2.15 Beelduitzending.

2.25 Uitzending voor de scholen.

2.40 Intermezzo.

2.45 Proefuitzendingen.

2.50 Muziekvoordracht door Sir Walford Davies.

3.50 Intermezzo.

3.55 Fransche les d. Monsieur E. M. Stéphan.

4.20 Intermezzo.

4.25 Voor de scholen.

4.45 Intermezzo.

4.50 Concert door Frank Westfield en zijn Prince of Wales Playhouse Orkest.

5.35 Kinderuurtje.

6.20 Mr. Frank Prewett „Country Life”.

6.35 Tijdsein, weerbericht, nieuwsberichten.

7.00 De grondslagen der Muziek. Kwartetten v. Beethoven, gespeeld door het Brosa Kwartet.

7.20—7.40 Mr. James Agate „Plays and the Theatre”.

7.45 Majoor P. Granville Edge „Census-taking among Primitive Peoples”.

8.05 Concert door het Gershom Parkington Quintet. Winifred Bury, sopraan. Topliss Green, bariton. Orkest: 1. Drie Dansen uit „Nell Gwyn”, German. Topliss Green: 1. Lorraine, Lorraine, Loree. Capel. 2. Edward, Loewe.

8.20—8.50 „Science in the Making”. Mr. A. D. Middleton „Census Returns for Animals”. Daarna: vervolg concert. Topliss Green: 1. Cuttin' Rushes. 2. Johnen. Stanford. Orkest: 1. Twee Slavische Dansen, Dvorak. Winifred Bury: 1. Morning Hymn, Henschel. 2. The Chapel on the Hill, Stanford. 3. Riddle Song, Trad., arr. A. Duff. 4. Did you ever? Orkest: 1. My curly-headed Babby, Clutsam.

9.20 Weer- en nieuwsberichten.

9.35 Scheepsberichten.

9.40 Dr. G. Dyson „Francois Couperin”.

10.00 Kamermuziek door het Spencer Dyke Strijkkwartet. Soffi Schönning, sopraan. Kwartet: 1. Kwartet in Bes-dur, Op. 168, Schubert. Allegro, Andante, Menuetto, Presto. Soffi Schönning: 1. Villanelle, Falconieri. 2. Teco, si vengo anch'io, Leonardo Vinci. 3. Mädchenlied. 4. Sändmännchen. 5. O liebliche Wangen, Brahms. Kwartet: 1. Kwartet in G, Arnold Bax. Allegretto, Lento, Rondo.

11.05—12.20 Dansmuziek door Jack Harris' Band van The Grosvenor House.

Woensdag 11 Maart.

10.35 Morgenwijding.

10.50 Tijdsein en weerbericht.

11.05—11.20 Miss Megan Lloyd George „The Week in Westminster”.

12.20 Gramofoonplatenconcert.

1.05 Orgelconcert door Walter S. Vale. Toccata en Fuga in C, Bach. 2. Fuga in G, Krebs. 3. Sonate in G, Op. 22, Piutti. Allegro, Allegro, Andante, Finale.

1.50 Licht concert door Fraccati's Orkest o. l. v. Georges Haeck.

2.45 Voor de scholen.

2.50 Prof. Winifred Cullis „Your Body Every Day, VIII, What to Eat and Why”.

3.15 Intermezzo.

3.20 Mr. S. P. B. Mais „Delight in Books, VII, Ballad: Singing a Story”.

3.45 Intermezzo.

3.50 Symphonie concert door het Bournemouth Stedelijk Orkest o.l.v. Sir Dan Godfrey. Johan C. Hock, cello. Orkest: 1. Zevende Symphonie, Beethoven. Sostenuto, Vivace, Allegretto, Presto, Allegro. Johan C. Hock en Orkest: 1. Cello-concert No. 2, in D, Op. 30, Van Goens. Lento, Allegro, Andante, Allegro. Orkest: 1. Symphonische Suite, Debussy. Tres modéré, Andante, Moderato, Modéré, Allegro, Moins vite et très rythmé, Andantino, Allegro.

5.05 Orgelconcert door Reginald New van The Beaufort Cinema. 1. Intermezzo, Jessel. 2. Traume, Wagner. 3. Spaansche Serenade, Metra. 4. The Wooing of Amaryllis, Ewing. 5. Gavotte in B, Bach. 6. Ballade „A Perfect Day”, Jacobs-Bond.

5.35 Kinderuurtje.

6.20 Actueele causerie.

6.35 Tijdsein, weerbericht, nieuwsberichten.

7.00 De grondslagen der Muziek: Kwartetten van Beethoven, gespeeld door het Brosa Kwartet.

7.20—7.40 Mr. R. J. Hose „Trade with South America”.

7.45 Dr. Mauson-Bahr „The Health of the Sailor”.

8.05 Intermezzo.

8.20 B. B. C.-Symphonie concert o.l.v. Oskar Fried. Gieseking, piano. Orkest: 1. Ouverture „Coriolanus”, Beethoven. 2. Concert No. 2 in Bes-dur, voor Piano en Orkest, Brahms. Allegro, Allegro, Andante, Allegretto.

9.20 Weer- en nieuwsberichten.

9.35 Vervolg Symphonie concert: 1. Symphonie Fantastique, Op. 14, Hector Berlioz. Episode de la Vie d'un Artiste. Reveries, Passions-Largo, Allegro. Un Bal. Allegro. Scène aux Champs. Adagio. Marche au supplice, Allegretto. Sonoe d'une Nuit du Sabbat, Larghetto, Allegro.

10.35 Actueele causerie.

10.50 Scheepsberichten. Beursberichten.

10.55—12.20 Dansmuziek door Henry Hall's Gleneagles Hotel Band.

Donderdag 12 Maart.

10.35 Morgenwijding.

10.50 Tijdsein en weerbericht.

11.05—11.20 Mrs. H. A. L. Fisher „Seniors and Juniors”.

12.20 Orgelconcert door Reginald Foort.

1.30—2.10 Vastenpreek van de Deken van Manchester.

2.25 Voor de scholen.

2.40 Intermezzo.

2.45 Ontvangstproeven.

2.50—3.10 Mr. A. Lloyd James „An Easy Way to write down the Tunes we use in English Speech”.

3.20—4.05 Vesper in Westminster Abbey.

4.25 Uitzending voor de scholen.

4.45 Intermezzo.

4.50 Licht concert door Grosvenor House Orkest o.l.v. Joseph Meeus.

5.35 Kinderuurtje.

6.20 Mr. V. C. Clinto Baddeley „Hilaire Belloc on Inns”.

6.35 Tijdsein, weerbericht, nieuwsberichten.

7.00 De grondslagen der Muziek. Kwartetten van Beethoven, gespeeld d. h. Brosa Kwartet.

7.20—7.40 Mr. A. Duff Cooper „Nieuwe Novellen”.

7.45 Prof. William McDougall „Whither Mankind?”

8.05 Vaudeville. 1. Malanie Castel, Kinderimitaties. 2. Those Four Chaps. 3. Nancie Lovat en Michael Cole, soli en duetten. 4. Neil McKay, Schotsche komiek. 5. George Pizzey, bariton. 6. Nellie Wallace, comedienne. Gerald's Gaucho Tango Orkest.

9.20 Weer- en nieuwsberichten.

9.35 Scheepsberichten en Beursberichten.

9.40 Mr. Vernon Bartlett „The Way of the World”.

9.55 Orkestconcert door het B.B.C.-Orkest o.l.v. B. Walton O'Donnell. Francesca Duret, sopraan. Orkest: 1. Ouverture „La fête du village voisin, Boieldieu. Francesca Duret: 1. Porgi Amor; Gli angui d'inferno, uit „De Tooverfluit”, Mozart. Orkest: 1. Berceuse, Järnefeld. 2. Two Interlinked French Folk Melodies, Ethel Smyth. Francesca Duret: 1. Here Beauty dwells, Rachmaninow. 2. Soft-footed Snow, Sigurd Lie. 3. A Pastoral, Veracini. Orkest: 1. Suite „Summer Days”, Eric Coates.

10.50—12.20 Dansmuziek door Billy Mason en zijn Orkest van Café de Paris.

12.20—12.25 Beelduitzending.

Vrijdag 13 Maart.

10.35 Morgenwijding.

10.50 Tijdsein en weerbericht.

11.05—11.20 Mrs. Mary MacCarthy „Stories of Great Invalids”.

12.20 Ballade-Concert door Gwladys Hay Dillon, sopraan en John Collingwood, bariton.

12.50 Orgelconcert door Frank Wright. Betty Scott, alt. Orgel: 1. Gaudete, Rose. 2. Romance sans Paroles, Bonnet. Betty Scott, zang. Orgel: 1. Fantasie-Impromptu, Alcock. 2. Idylle, Quef. 3. Toccata in Fis-dur, Mulet. Betty Scott, zang. Orgel: 1. A Trumpet Minuet, Hollins. 2. Quasi Menuetto, Geoffrey Harris. 3. Carillon de Westminster, Vierre.

1.50 Gramofoonplatenconcert.

2.45 Uitzending voor de scholen.

2.56 Mr. C. E. Hudson „The School Garden-Fruit Trees in Spring”.

3.15 Intermezzo.

3.20 Reisvoordracht.

3.40 Intermezzo.

3.45 Mr. Frank Roscoe „Friday Afternoon Stories and Talks”.

4.00 Intermezzo.

4.05 Voorlezing uit „Henry V”, van William Shakespeare.

4.35 Voor de scholen.

4.50 Licht concert door Moschetto en zijn Orkest van The May Fair Hotel.

5.35 Kinderuurtje.

6.20 Mr. A. J. Macself „Planning the Garden”.

6.35 Tijdsein, weerbericht, nieuwsberichten.

7.00 De grondslagen der Muziek. Kwartetten van Beethoven, gespeeld d. h. Brosa Kwartet.

7.20—7.40 Mr. Ernest Newman „The B.B.C. Music Critic”.

7.45 Mr. C. H. Weaver „The Problem of Primitive Labour in British Mandated Territories”.

8.05 The Templars. Concert door het B.B.C.-Orkest o.l.v. Leslie Qoodgate: 1. A Children's Ouverture, Quilter. The Templars: 1. To the Maypole haste away. 2. The Lass of Richmond Hill, Dixon. 3. A Dirge, Herbert Howells. 4. A Tragedy, Walford Davies, arr. Dixon. 5. The Maid for my Bride, Stone. Orkest: 1. Fantasie, Orlando Gibbons, arr. Bantock. 2. The King's Hunt, Bull, arr. Bantock. 3. Sellinger's Round, Byrd, arr. Bantock. The Templars: 1. Requiem, Edmonds. 2. We be three poor mariners, Dixon. 3. Swing low, sweet chariot, Walford Davies. 4. You'll get there, Parry. Orkest: 1. Impression, Caerdydd, Leslie Woodgate.

9.05 The Hon. Harold Nicolson „People and Things”.
 9.20 Weer- en nieuwsberichten.
 9.35 Scheepsberichten. Beursberichten.
 9.40 „The Rescue”, spel door Joseph Conrad.
 11.30—12.20 Dansmuziek door Jack Harris's Band van The Grosvenor House.

Zaterdag 14 Maart.

10.35 Morgenwijding.
 10.50 Tijdsin en weerbericht.
 11.05—11.20 Mrs. Towers Settle „Summer Fashions”.
 1.20—2.20 Licht concert door The Commodore Grand Orkest o.l.v. Joseph Muscant. 1. Mariana, Wallace. 2. Walslied „You will remember Vienna”, Romberg. 3. Suite „Scènes Napolitaines”, Massenet. 4. Foxtrot Ballade „A little Love Song”, Nicholls. 5. Pianosoelo „Fantasie Impromptu”, Chopin. 6. Roemeensche Fantasie, Dimitriescu. 7. Foxtrot-Ballade „You're driving me crazy”, Donaldson. 8. Warblers' Serenade, Perry. 9. Selectie „The Lily of Killarney”, Benedict.
 3.10 Verslag van de Semi-finale om de F. A. Cup.
 5.05 Orgelconcert door Reginald Foort.
 5.35 Kinderuurtje.
 6.20 Verslag van de Rugby-wedstrijd „Ierland-Wales”.
 6.35 Tijdsin, weerbericht, nieuwsberichten.
 7.00 Sportberichten.
 7.05 De grondslagen der Muziek. Kwartetten v. Beethoven, gespeeld door het Brösa Kwartet.
 7.20 Mrs. M. A. Hamilton, M. P. „The Month in the North”.
 7.40 Tuinbouw-causerie.
 7.50 „La Bohème” (1e en 2e acte) Puccini, uitgevoerd door „The Covent Garden Opera Company”.
 8.26 Voorlezing, vanuit de Studio.
 8.40 „La Bohème” (vervolg).
 9.00 Piano-concert door Granville Rubbeck. 1. Pastorale in C, Op. 31. 2. The Harp, in F, Op. 15. 3. Fantasie, in D, Op. 51, Granville Rubbeck.
 9.20 Weer- en nieuwsberichten.
 9.35 Scheepsberichten.
 9.40 „The Scoop”-IX. No. 9 van een serie detectieve verhalen.
 10.05 „Mrs. Buggins Obliges” door Mabel Constandurcs. Doris Arnold, piano. Het Revue Koor en Orkest o.l.v. Stanford Robinson.
 11.05—12.20 Dansmuziek door Ambroses's Band van The May Fair Hotel.

LONDEN, 356,3 M. (842 k.P.)**Zondag 8 Maart.**

3.50 Het Gershom Parkington kwartet. H. Stevens, bas en D. Bennett, sopraan.
 5.20—5.50 Mr. G. Lowes Dickinson: „The Dialogues of Plato”.
 8.15 Daventry National.
 9.05 Liefdadigheidsoproep.
 9.10 Weerbericht en Nieuwsberichten.
 9.25 Zondag's Orkestconcert door het B.B.C.-orkest o.l.v. A. Catterall en Frank Bridge.
 10.50 Epiloog.

Maandag 9 Maart.

10.35 Daventry National.
 11.20—11.50 Proeven van Beelduitzending.
 12.20 Concert.
 1.20 Licht concert door L. Kemp en zijn Piccadilly Hotel Orkest.
 2.20—3.20 Uitzending van Midland Regional.
 3.40 Uitzending van Daventry National.
 5.35 Jack Payne en zijn B.B.C. Dansorkest.
 6.35 Weerbericht en Nieuwsberichten.
 7.00 Het Victor Olof Sextet.
 8.20 Fransche Causerie door E. M. Stephan.
 8.50 Berichten.

8.55 De Wireless Military Band o.l.v. Walton O'Donnell. L. Holmes, bariton.
 10.05 Piano-recital door Gertrude Peppercorn.
 10.35 Weerbericht en Nieuwsberichten.
 10.50—11.20 Dansmuziek door Sid Bright en zijn Piccadilly Players.

Dinsdag 10 Maart.

10.35 Uitzending van Daventry National.
 11.20—11.50 Proeven van Beelduitzending.
 12.20 Concert door Franzel's Weensch Salon-orkest.
 1.20 Uitzending Midland Regional.
 2.20—3.20 Uitzending Midland Regional.
 4.50 Uitzending van Daventry National.
 5.35 Clive Erard en zijn Band.
 6.35 Weerbericht en Nieuwsberichten.
 7.00 Het J. H. Squire Celeste Octet.
 8.20 Vaudeville.
 9.35 Concert B.B.C. Orkest o.l.v. V. Hely-Hutchinson. R. Paul met orkest.
 10.35 Weerbericht en Nieuwsberichten.
 10.55—12.20 Dansmuziek door Jack Harris en zijn Band.
 12.20—12.50 Beeldzending.

Woensdag 11 Maart.

10.35 Uitzending van Daventry National.
 11.20—11.50 Proeven van Beelduitzending.
 12.20 Quentin Maclean aan het orgel van de Trocadero.
 1.05 Uitzending van Midland Regional.
 2.35 Concert door Edw. Nichol, tenor. Helen Luard, cello.
 3.50 Uitzending van Daventry National.
 5.35 Dansmuziek door Jack Payne en het B.B.C. Dansorkest.
 6.35 Weerbericht en Nieuwsberichten.
 7.00 Reginald King en zijn orkest.
 8.20 Duitse Causerie door Otto Siepmann.
 8.50 Nieuwsberichten.
 8.55 T. C. Sterndale-Bennett met eigen liedjes en nonsens aan de piano. M.m.v. de Kneller Hall Band.
 10.05 Lieder van vier naties. The Wireless Singers o.l.v. St. Robinson.
 10.35 Weerbericht en Nieuwsberichten.
 10.50—12.20 Dansmuziek door Henry Hall's Gleneagles Hotel Orkest.

Donderdag 12 Maart.

10.35 Uitzending van Daventry National.
 11.20—11.50 Proeven van Beelduitzending.
 12.20 Het Shepherd's Bush Pavilion Orkest o.l.v. L. Levy.
 1.35 Uitzending van Midland Regional.
 2.20—3.20 Uitzending van Midland Regional.
 4.50 Uitzending van Daventry.
 5.35 Marius B. Winter en zijn dansorkest.
 6.35 Weerbericht en Nieuwsberichten.
 7.00 Prof. Will. Cramp: „Faraday and his Contemporaries”.
 7.20 Het Frank Walker Octet.
 8.40 Nieuwsberichten.
 8.45 „The Rescue”, een spel van de novelle van J. Conrad, door Cecil Lewis.
 10.35 Weerbericht en Nieuwsberichten.
 10.50—12.20 Dansmuziek door Billy Mason en zijn Band.

Vrijdag 13 Maart.

10.35 Uitzending van Daventry National.
 11.20—11.50 Proeven van Beelduitzending.
 12.20 Uitzending van Midland Regional.
 1.35 Licht klassiek concert door M. Hilliard, sopraan. F. Thurston, clarinet, het Kinsleykwartet.
 2.35 Uitzending uit Midland Regional.
 4.50 Uitzending van Daventry National.
 5.35 Jack Payne en het B.B.C. Dansorkest.
 6.35 Weerbericht en Nieuwsberichten.
 7.00 Jack Payne en het B.B.C. Dansorkest.
 7.45 „Mrs. Buggins Obliges”. Tekst van M. Constanduros. Muziek van St. Robinson.
 8.45 Nieuwsberichten.

8.50 New Friends in Music. Mr. A. C. Boulton „Gustav Holst”.
 9.20 Piano-recital door Isabel Gray.
 9.45 Derde acte van Humperdinck's „Hänsel und Gretel”. Uitgevoerd door de Covent Garden Opera Company.
 10.35 Weerbericht en Nieuwsberichten.
 10.50—12.20 Dansmuziek door Jack Harris en zijn Band.
 12.20—12.50 Proeven van Beelduitzending.

Zaterdag 14 Maart.

10.35 Uitzending van Daventry National.
 1.20—2.20 Uitzending van Daventry National.
 2.50 Uitzending van Midland Regional.
 4.05 Concert door het B.B.C. Orkest o.l.v. J. Lewis en m.m.v. Euroswydd Richards, tenor.
 5.05 Uitzending van Daventry National.
 5.35 Jack Payne en het B.B.C. Dansorkest.
 6.35 Weerbericht en Nieuwsberichten.
 7.00 Sportberichten.
 7.05 Concert door het B.B.C. Orkest o.l.v. S. Robinson.
 8.20 Concert door The Wireless Military Band o.l.v. Walton O'Donnell.
 9.15 Berichten.
 9.20 Kamermuziek.
 10.35 Nieuws- en weerberichten.
 10.50—12.20 Dansmuziek door Ambrose's Band uit het May Fair Hotel.

KOPENHAGEN, 281 M.

(1067 k. P.)

en KALUNDBORG, 1153 M.

(260 k. P.)

Zondag 8 Maart.

9.20 Kerkdienst uit de Frederikskerk.
 10.50 Weerbericht.
 11.05 Persberichten.
 11.20 Uurslag en klokkenspel van het Raadhuis.
 11.20—12.20 Concert door Otto Fessels Instrumentaal Ensemble.
 12.20—1.20 Taallesen voor gevorderden.
 1.20—1.50 Gramfoonmuziek.
 1.50—3.50 Concert door het Radio-blaasorkest o.l.v. Joh. Andersen.
 3.50—4.20 Kinderuurtje.
 4.20 Kerkdienst uit de Domkerk te Kopenhagen.
 5.40 Voordracht.
 6.10 Weerbericht.
 6.20 Persberichten.
 6.35 Tijdsin. Sportberichten.
 6.50—7.20 Voordracht.
 7.20 Uurslag van het Raadhuis.
 7.20—8.20 Operetteconcert door het Radio-orkest o.l.v. E. Reesen.
 8.20—8.35 „Familien Hansen”, lustspel van Jens Locher.
 8.35—9.05 Brahms liefdesliederen voor vierhandig klavier en Zangkwartet.
 9.05—9.25 Voordracht uit werk van Mark Twain.
 9.25—9.45 Viool-soli door Otto Fessels met vleugelbegeleiding.
 9.45—10.20 Concert door het Radio-orkest o.l.v. E. Reesen.
 10.20—11.50 Dansmuziek uit „Palace-Hotel”, o.l.v. Teddy Petersen.
 11.20 Uurslag en klokkenspel van het Raadhuis.

Maandag 9 Maart.

6.50—7.00 Gymnastiek.
 10.20 Weerbericht.
 10.30 Visscherijberichten.
 10.35—11.05 Uitzending voor scholen.

11.20 Uurslag en klokkenspel van het Raadhuis.

11.20—1.20 Strijkconcert uit „Industri-Restauranten”, o.l.v. H. Jaath.

1.20—2.20 Uitzending uit de Vergaderzaal te Odense.

2.30 Tien minuten voor de Huisvrouw.

2.40—4.40 Concert door Carl Rydahls Instrumentaal Ensemble. In de pauze van 3.50—4.10 Herdenking van het 25-jarig jubileum van het Deensche Verbond van Dramatici.

4.40—5.00 Noorsche Liederen.

5.00 Beurs- en Visscherijmarktberichten.

5.10—5.40 Voordracht.

5.40—6.10 Engelsche taalles.

6.10 Weerbericht.

6.20 Persberichten.

6.35 Tijdsen.

6.35—7.35 Causerie.

7.35—9.35 „Völund Sméd”, melodrama in 4 acten en 1 voorspel van H. Drachmann. Hierna: Pers- en andere Berichten.

9.55—11.50 Heruitzending van Buitenlandsche Stations.

11.20 Uurslag en klokkenspel van het Raadhuis.

Dinsdag 10 Maart.

6.50—7.00 Gymnastiek.

10.20 Persberichten. Weerbericht.

10.30 Visscherijberichten.

10.35—11.05 Uitzending voor Scholen.

11.20 Uurslag en klokkenspel van het Raadhuis.

11.20—1.20 Strijkconcert uit „Restaurant Wivel” o.l.v. K. Ingemann Palmhoj.

2.20—4.20 Concert door Mogens Instrumentaal Ensemble.

4.20—4.50 Kinderuurtje.

5.00 Beurs- en Visscherijmarktberichten.

5.10—5.40 Zweedsche voordracht door Dr. V. Palmgrén.

5.40—6.10 Duitsche taalles.

6.10 Weerbericht.

6.20 Pers- en andere berichten.

6.35 Tijdsen.

6.40—7.10 Voordracht.

7.10 Inleiding tot het Vocaal concert.

7.20—8.35 Concert door de leerlingen van Kopenhagen's Gemeente-Scholén en Gymnasia (vocaal).

8.35—9.15 Lezing door Elith Reumert.

9.15—9.40 Vroolijke muziek door het Radio-Orkest o.l.v. L. Gröndahl.

9.55—10.20 Werken van Max Reger.

Woensdag 11 Maart.

6.50—7.00 Gymnastiek.

10.20 Weerbericht.

10.30 Visscherijberichten.

10.35—11.05 Schooluitzending.

11.20 Uurslag en klokkenspel van het Raadhuis.

11.20—12.35 Strijkconcert uit „Industri-Restauranten” o.l.v. Heinz Jaath.

12.35—1.05 Uitzending voor Scholen.

2.50—4.50 Concert door Louis Preil's Instrumentaal Ensemble.

5.00 Beurs- en Visscherijmarktberichten.

5.10—5.40 Voordracht door Karnä Birk-Grönbech.

5.40—6.10 Fransche taalles door A. C. Christensen.

6.10 Weerbericht.

6.20 Berichten.

6.35 Tijdsen.

6.50—7.20 Voordracht.

7.20 Tijdsen van het Raadhuis.

7.20—10.10 Deensche avond.

7.20—8.35 Concert door het Radio-Orkest o.l.v. L. Gröndahl.

8.35—9.00 Composities van Friedrich Kuhlau.

9.00—9.30 Stor i Skråbelighed. Blijspel in 1 bedrijf van A. F. Betzonich. Daarna: Persberichten.

9.45—10.10 Duetten te zingen door Olga Røe-

boe en Ingrid Gesmar. Piano-soli door F. Jensen.

10.10—11.50 Dansmuziek uit Rest. „Wivel” door het Orkest Dajos Béla.

11.20 Uurslag en klokkenspel van het Raadhuis.

Donderdag 12 Maart.

6.50—7.00 Gymnastiek.

10.20 Weerbericht.

10.30 Visscherijberichten.

11.20 Uurslag en klokkenspel van het Raadhuis.

11.20—1.20 Concert uit het Palace-Hotel door het Strijkorkest o.l.v. L. Gyldmark.

2.25—2.45 Zang door Paul Bjerregaard. Aan den vleugel: F. Jensen.

2.50—4.20 Concert uit Rest. „Wivel” o.l.v. O. Stalla.

4.20—5.00 Kinderuurtje.

5.00 Beursberichten en koersen.

5.10—5.40 Voordracht.

5.40—6.10 Engelsche les.

6.10 Weerbericht.

6.20 Persberichten.

6.35 Tijdsen.

6.40—7.10 Voordracht.

7.10 Inleiding tot de Opera-uitzending.

7.20—9.20 Opera-avond. Medewerkenden: het

Versterkte Radio-Orkest (90 musici) o.l.v.

Maestro Egisto Tango. Daarna: Mededeelingen van de Joodsche Luisteraarsvereen. en Persber.

9.40—11.50 Dansmuziek uit Rest. „Lodberg” o.l.v. K. Julian.

11.20 Uurslag en klokkenspel van het Raadhuis.

Vrijdag 13 Maart.

6.50—7.00 Gymnastiek.

10.20 Weerbericht.

10.30 Visscherijberichten.

10.35—11.05 Uitz. voor scholen.

11.20—1.20 Concert door het Strijkorkest uit Rest. „Wivel” o.l.v. K. Ingemann Palmhoj.

2.20—4.20 Concert door Louis Preil's Instrumentaal Ensemble.

4.20—4.50 Kinderuurtje.

5.00 Beursberichten en koersen.

5.10—5.40 Voordracht.

5.40—6.10 Duitsche les.

6.10 Weerbericht.

6.20 Persber.

6.35 Tijdsen.

6.40—7.20 Concert door het Venetiãnsche Trio.

7.20 Uurslag van het Raadhuis.

7.20—7.30 Voordracht.

7.35—ca. 9.50 Toespraken en discussie. Daarna: Persberichten.

9.05—11.50 Dansmuziek door het orkest uit het Industri-Restaurant o.l.v. A. Juhl-Thomsen.

11.20 Uurslag en klokkenspel van het Raadhuis.

Zaterdag 14 Maart.

6.50—7.00 Gymnastiek.

10.20 Weerbericht.

10.30 Visscherijberichten.

10.35—11.05 Uitz. voor scholen.

11.35—12.05 Uitz. voor scholen.

12.05—12.35 Gramofoonpl.

2.20 Kinderuurtje.

2.50—4.50 Concert door Mogens Hansen's Instrumentaal Ensemble.

5.00 Beursberichten en koersen.

5.10—5.40 Voordracht.

5.40—6.10 Fransche les.

6.10 Weerbericht.

6.30 Persber. en mededeelingen van de Christelijke Luisteraarsvereen.

6.35 Tijdsen.

6.50—7.20 Voordracht.

7.20 Uurslag van het Raadhuis.

7.20—11.20 Radio-bal voor de oudere generatie. Ouderwetsche muziek.

LANGENBERG, 473 M.

(635 k. P.)

Zondag 8 Maart.

6.00—6.20 Onderricht in Zelfverdediging.

6.20—7.20 Uitzending uit Hamburg.

7.20—7.50 Ochtendconcert van gramofoonplaten.

7.50—8.15 Prof. Max Burchartz „Fotographie eine selbständige Kunst?”

8.20—8.25 Klokkelui van de St. Geron-kerk.

8.25—9.20 Katholieke Morgenwijding.

10.20—10.45 Oskar A. H. Schmitz „Glück-und Lebenskunst”.

10.50—11.20 Meister ihres Fachs.

11.20—11.40 Luzy Byczkowsky „Menschen im Beruf. Die Fallschirmpilotin”.

11.40—12.00 Dr. Martin Rockenbach „Der europäische Roman der Nachkriegszeit”.

12.00—12.20 Minister a. D. Univers. prof. Dr. Bleyer „Muttersprache und Kirche”.

12.20 Weerbericht.

12.20—1.50 Middagconcert o.l.v. Leo Eysoldt.

1.50—2.10 Ernst Thrasolt „Erinnerungen an Carl Sonnenschein”.

2.25—2.45 Maria Theres van den Wyenbergh „Aus Frauenbüchern und Frauenzeitschriften. Die Frau in Beruf und Studium”.

2.45—3.25 Die Liebe in der Musik. Dr. Martin Friedland, inleiding. Hansen, sopraan. Strienz, bas. Grape, piano.

3.25—3.50 Prof. Dr. Janson „Arbeiten am Bienenstand am Ausgang des Winters”.

3.50—5.20 Vooravondconcert o.l.v. Wolf.

5.20—5.50 Dr. Fr. Pauli „Musikalische Reminiscenzen, Zitate und Plagiate”.

5.50—6.15 Karl Kruses Weg in die Mitte. Spreker: Robert Janecke.

6.15—6.50 Eine Stunde Kurzweil.

6.50—7.15 Studienrat Dr. Lappe „Der Westf. Lebensraum. Siedlungsgeschichte.

7.15 Sportberichten.

7.20—9.20 Vocaal- en Instrumentaal concert Werag Orkest o.l.v. Buschkötter.

9.25 Laatste berichten. Sportberichten.

9.50 Turnwedstrijden om het Deutsche Turnkampioenschap. Daarna: tot 11.20 Dansmuziek o.l.v. Eysoldt.

Maandag 9 Maart.

6.05—6.20 Gymnastiek.

6.20 Tijdsen.

6.20—7.20 Ochtendconcert van gramofoonplaten.

10.40—11.20 Uitzending voor de scholen.

11.30 Gramofoonplatenconcert.

12.10 Weerbericht.

12.15 Tijdsen en weerbericht.

12.25—1.50 Middagconcert door het Werag Orkest o.l.v. Buschkötter.

1.50 Marktberichten.

2.50 Waterstandberichten.

3.10—3.40 Kinderuurtje.

3.40—4.20 Voor de jeugd.

4.20—5.20 Vooravondconcert o.l.v. Eysoldt.

5.20—5.40 Univers. prof. Dr. Paul Honigsheim „Kunst und Gesellschaft”.

5.40—6.00 Voor de ouders.

6.00—6.20 Spaansche taalles.

6.20—6.35 Weerbericht en tijdsen.

6.35—6.45 Berichten.

6.50—7.15 Voor de arbeiders.

7.20—9.00 Collégium musicum. Het Kamerorkest o.l.v. Dr. Alfred Fröhlich.

9.00—9.20 Aus Meinem Leben. Exzellenz General von Deimling.

9.20 Uitz. van de Zuidwestduitsche Omroep. Daarna: Laatste berichten en sportberichten.

Vervolgens: tot 10.20 Dansmuziek.

10.20—11.20 Jazzmuziek.

Dinsdag 10 Maart.

6.05—6.20 Gymnastiek.

6.20 Tijdsein.
 6.20—7.20 Ochtendconcert van gramofoonplaten.
 7.20 Tijdsein en berichten.
 9.35—10.05 Gramofoonplatenconcert.
 9.50 Berichten en tijdsein.
 10.05—10.35 Was will ich werden?
 10.35—11.15 Gramofoonplatenconcert.
 11.30 Gramofoonplatenconcert.
 12.10 Weerbericht.
 12.15 Tijdsein van Nauen.
 12.25—1.50 Middagconcert o.l.v. Wolf.
 2.50 Waterstandberichten.
 3.10—3.35 Kinderuurtje.
 3.35—3.50 Berichten.
 3.50—4.20 Stadtschulrat Schu „Aus Leben und Erziehung. Kindergarten und Schule”.
 4.20—5.20 Vooravondconcert o.l.v. Wolf.
 5.20—5.40 Univ. prof. Dr. Paul Honigsheim „Kunst und Gesellschaft”.
 5.40—6.00 Menschen im Beruf. Der Handelsredakteur: Hans Joachim Gerstenberg.
 6.00—6.20 Fransche taalles.
 6.20—6.35 Tijdsein en weerbericht.
 6.35—6.45 Berichten.
 6.45—7.05 Rechtsanw. Dr. Peipers „Der Kampf um das Armenrecht”.
 7.05 Avondconcert door het klein Werag Orkest o.l.v. Eysoldt.
 9.20 Laatste berichten en sportberichten.

Woensdag 11 Maart.

6.05—6.20 Gymnastiek.
 6.20 Tijdsein.
 6.20—7.20 Ochtendconcert van gramofoonplaten.
 7.20 Tijdsein.
 7.20—7.50 Gesprek tusschen Aenne Pfisterer en Elsbeth Theien en Marie Theres van den Wyenbergh. Onderwerp: Moeder en Kind.
 9.35—10.35 Gramofoonplatenconcert.
 9.50 Onderbreking voor berichten over de waterstand en tijdsein.
 10.40—11.20 Muzikale uitzending voor de scholen.
 1.30 Gramofoonplaten.
 12.10 Weerbericht.
 12.15 Tijdsein van Nauen.
 12.25—1.50 Middagconcert o.l.v. Wolf.
 2.50 Waterstandberichten.
 3.10—3.40 Kinderuurtje.
 3.40—4.00 Voor de Dames.
 4.00—4.20 Was will ich werden? Der Diplom-Landwirt: Dipl. Landwirt Dr. Kerlen.
 4.20—5.20 Vooravondconcert.
 5.20—5.40 Dr. H. H. Krizinger „Sternschau im März”.
 5.40—6.00 Die Welt im Buch. Dr. Karl Blume „Deutsche Kulturgeschichte”.
 6.00—6.20 Dr. Max Schenker „Aus Theorie und Praxis der Wirtschaft”.
 6.20—6.35 Tijdsein, weerbericht en nieuwsber.
 6.35—6.45 Berichten.
 6.45—7.05 Frühling im Süden. Der Vesuv und Pompeji: Victor Meyer-Eckhardt.
 7.05—7.50 Oude Lieder en bij de luit.
 7.50 Deensche Avond. Daarna: Laatste berichten. Vervolgens tot 11.20: Dansmuziek door de kapel Starikow-Strupel van Café am Ring, Keulen.

Donderdag 12 Maart.

6.05—6.20 Gymnastiek door Dr. L. Bach.
 6.20—7.20 Gramofoonplaten.
 7.20 Weerbericht en Tijdsein.
 9.35 Gramofoonplaten.
 9.50 In de pauze der Gramofoonplaten: Berichten.
 10.05 Linni Rundholz: „Was will ich werden?”
 10.35 Gramofoonplaten.
 11.30 Gramofoonplaten.
 12.10 Weerbericht.
 12.25 Tijdsein van Nauen.
 12.25—1.50 Concert o.l.v. Eysoldt.
 2.50 Waterstand- en Landbouw Berichten. Tijdsein.

3.10 Kinderuurtje.
 3.35 Dr. Hans Behle: „Mitteilungen aus dem Schulfunk”.
 3.50 Prof. Dr. Raederscheidt: „Der soziale Mensch”.
 4.20 Concert.
 5.20 Haselier: „Die neuzeitliche Verwertung der Geflügelproducte”.
 5.40 Walter Stern: „Die Stadt der Renaissance”.
 6.00 Spaansche les.
 6.20 Weerbericht, Tijdsein en andere Bericht.
 6.35 Dagelijks nieuws.
 6.45 V. Meyer-Eckhardt: „Die Insel der Sirenen”.
 7.05 „Volk Musiziert”. Concert door diverse solisten o.l.v. Gustav Kniep.
 7.35 Kleine Overture's door het Werag-orkest o.l.v. Eysoldt.
 8.05 Hoorspel „Kaspar Hauser”, van Erich Ebermayer. Hierna laatste berichten en daarna tot 11.20: Dansmuziek o.l.v. Wolf.

Vrijdag 13 Maart.

6.05—6.20 Gymnastiek o.l.v. Dr. L. Bach.
 6.20 Berichten en Tijdsein.
 6.20—7.20 Gramofoonplaten.
 7.20 Weerbericht en Tijdsein.
 9.35 Gramofoonplaten.
 9.50 Onderbreking der Gramofoonplaten voor: Waterbericht en Tijdsein.
 10.40 Uitzending voor scholen. Fransch.
 11.30 Gramofoonplaten.
 12.10 Weerbericht.
 12.15 Tijdsein van Nauen.
 12.25 Voormiddagconcert o.l.v. Eysoldt.
 2.50 Waterstandmeldingen en Tijdsein.
 3.15 Basteluurtje.
 3.40 Jeugdruurtje.
 4.20 Concert o.l.v. Eysoldt.
 5.20 Dr. A. E. Brinckmann: „Schinkel zum 150. Geburtstag”.
 5.40 Boekenpraatje.
 6.00 Engelsche les.
 6.20 Weerbericht, tijdsein en andere berichten.
 6.45 Dr. Arno Nohlen: „Der internationale Abwehrkampf gegen die Tuberkulose”.
 7.05 Alessandro Valente zingt. Orkest: Werag-orkest o.l.v. Buschkötter.
 8.20 Concert Werag-orkest o.l.v. Buschkötter. Hierna Diverse berichten en daarna tot 11.20: Concert uit Café Hemesath te Dusseldorf.

Zaterdag 14 Maart.

6.05—6.20 Gymnastiek o.l.v. Dr. L. Bach.
 6.20 Berichten en Tijdsein.
 6.20—7.20 Gramofoonplaten.
 7.20 Weerbericht en Tijdsein.
 9.35 Gramofoonplaten.
 9.50 Onderbreking der Gramofoonplaten. Berichten en Tijdsein.
 10.25 Plaatselijke uitzending ter gelegenheid van de Reichs-Handwerks-Woche.
 11.30 Gramofoonplaten.
 12.10 Weerbericht.
 12.15 Tijdsein van Nauen.
 12.25—1.50 Concert o.l.v. Wolf.
 2.50 Waterstandberichten en Tijdsein.
 3.10 Kinderuurtje.
 3.40 Vrouwenruurtje.
 4.00 Engelsch.
 4.20 Concert der Makoge te Dortmund o.l.v. Ritter.
 5.20 Dr. Leo Schwering: „Ludwig Windhorst zum 40. Todenstag”.
 5.40 Landmeter Seuwen: „Wanderungen in Rheinland und Westfalen”.
 6.00 Dr. v. Winterfeld: „Die Entstehung der Städte”.
 6.20 Weerbericht, Tijdsein enz.
 8.35 Tien minuten Radio-nieuws.
 6.45 Dr. A. Reifferscheidt: „Neue Wege in der europäischen Auszenhandelspolitik”.
 7.05 Vroolijke Avond m.m.v. de kapel Eysoldt.

9.20 Berichten. Daarna tot 10.50 Dansmuziek. o.l.v. Wolf.
 10.50—12.20 Gramofoonplaten. „Meister der Jazz”.

ZEESEN, 1635 M. (183,5 k. P.)**Zondag 8 Maart.**

6.20 Gymnastiek o.l.v. A. Holz. Daarna: Concert.
 7.20 Voor den landbouwer: Mededeelingen en practische wenken.
 7.35 Voor den landbouwer: Marktverzicht.
 7.45 Ob. Reg. Rat O. Albrecht: „Sozialer Aufstieg deutsche Landarbeiter durch Siedlung”.
 8.10 Morgenwijding. Klokkenspel van de Garnizoenskerk te Potsdam. 1. Orgelspel en koraal: „Ich will dich lieben”. (Koor van de Heiligkruizerkerk, Wilmersdorf, o.l.v. T. Jakobi). 2. Psalm 83: „Wie lieblich sind deine Wohnungen” (J. M. Lepanto, declamatie). 3. Nach dir, Herr, verlangte mich, Bothe. (Else Oster, zang). 4. Gebet, Gluck (koor). 5. Der heilige Franziskus über die ware Freude (J. M. Lepanto). 6. Gnade, für mich empar, Schauss (Else Oster). 7. Die mit Tränen säen, Kiel (koor). 8. Preek door Pfarrer Kusche: „Christliche Freude”. 9. „Ich bete Gott an”, uit de „Deutsche Singmesse”, Haas (koor). 10. „Wenn einst die Türen der Himmel aufgehen”, uit de „Gesänge an Gott”, Haas (Else Oster). 11. Communio, Stach. (J. M. Lepanto). 12. „Stimme des Weltalls”, u. d. „Gesänge an Gott”, Haas (Else Oster). 13. „Rhein, wie das feinste Gold”. Daarna: Klokkelui van den Dom te Berlijn.
 9.25 Weerbericht.
 9.40 Jeugdruurtje.
 10.20 Vanuit het Stadttheater te Maagdenburg: Herdenking van den 250sten geboortedag van den Maagdenburger componist G. Th. Telemann. Muzik. leiding: Walter Beck. 1. Uit de „Tafelmusik”, suite voor kamerorkest: Overture, Bergerie, Allegresse, Flatterie, Postillons. 2. Lieder en Oden: a. Die Vergnügung. b. Sommerlust. c. Glück. d. Die Einsamkeit. e. Der erste Mai. f. An Doris. g. Das Frauenzimmer. h. Die Alte. i. Der Wein. j. Ueber das niedersächsische Versapen (Versaufen). k. Seltenes Glück. 1. Der Mittelstand. 3. Uit het Oratorium „Der Tag des Gerichts”, bew. door Krieger. a. Koor: „Es rauscht, so rasseln stark rollende Wagen”. b. Aria voor alt: „Des Sturmes Donnerstimmen schallen”. c. Chor der Seligen: „Lobt ihn, ihr Seraphinenchöre”. Medewerkenden: Armella Kleinke (sopraan), Lilly Neitzer (alt), Kurt Rodeck (tenor), Gerhard Büttig (continuo), koor van het Stadttheater Maagdenburg, het Sted. Orkest van Maagdenburg.
 11.20 Vanuit de Sted. Opera te Charlottenburg: Concert door een orkest van 200 werklooze musici m.m.v. het Berlijnsch Artsen-koor. Dirigent: Paul Breisach. 1. Voorspel tot „Die Meistersinger von Nürnberg”, Wagner. 2. Schicksalslied, Brahms (koor). Dirigent: K. Singer. 3. Symphonie A-dur No. 4 (Italiaansche), Fr. Mendelssohn-Bartholdy. 4. An der schönen blauen Donau, J. Strauss (koor).
 1.20—1.45 Ouderuurtje. Ob. Reg. Rat Dir. Dr. Rich. Liebenberg: Gegen den Pessimismus bei der Berufswahl unserer Kinder.
 1.50 „Der Tod bei Verdi”, Voordracht met gramofoonmuziek door F. Stössinger.
 3.20 Uit Leipzig: Verslag van den Hockeywedstrijd Duitschland-Holland. Voor de microfoon: Walter Kaps.
 3.40 Concert door Hansheinrich Dransmann en zijn Titania-Orkest. 1. Overture „Frau Luna”, Lincke. 2. Potp. uit „Die Faschingsfee”, Kalman. 3. Parade der Zinnsoldaten, Jessel. 4. Kontrast, ein Querschnitt durch die musikalische Welt, Robrecht. 5. Der Lenz, symphon. foxtrot, Dransmann. 6. Rund um die Wolga, Russische

walsen-fantasia, Borchert. 7. Haslers Lieder, Boheemsche melodieën, Hasler. 8. Geschichten von Strauss, fantasie op melodieën van Strauss, Krongold.

5.20—5.45 Menschen im Beruf: Der Reichswehrrsoldat.

5.50—6.15 Hans Kyser: Deutsche Charaktere (II): Fichte.

6.20—6.45 A. Heye: Löwen und wie ich Löwen filmte.

6.50—7.15 Leerspel: „Briefe unterwegs” van A. Falkenberg.

7.20 Uitz. uit Langenberg.

8.35 Uitz. uit Karlsruhe: „Blaasorkest o.l.v. Obermusikmeister Heisig. 1. Excelsior Allemania, marsch, Rath. 2. Pölonaise C-dur, Meyerbeer. 3. Valse chromatique, Kockert. 4. Herzog v. Braunschweig, Armeemarsch, No. 9. 5. Erinnerung an Lens, Intermezzo, Heisig. 6. Morgenblätter, wals, Strauss. 7. Von der Tann, marsch, Hager.

9.35 Weerbericht, nieuws- en sportberichten. Daarna tot 11.50: Dansmuziek door de kapel Gerhard Hoffmann.

Maandag 9 Maart.

5.40 Tijdsein, weerbericht.

6.15 Weerbericht.

6.20 Gymnastiek o.l.v. A. Holz.

9.30—9.55 Uitzending voor scholen.

9.55 Nieuwsberichten.

11.20—12.15 Gramofoonplaten. (11.45 Weerbericht).

12.15 Tijdsein van Nauen.

12.50 Nieuwsberichten.

1.20—2.10 Gramofoonplaten.

2.10—2.50 Kinderuurtje.

2.50—3.00 Weerbericht en beursberichten.

3.00—3.20 Voor de rijpere jeugd.

3.20—3.45 Paedagogische uitz. Rector P. Cretius: Neue und neueste Wege im Rechtsschreibunterricht.

3.50 Het Russische volkslied. Inleiding en toelichting door L. Predslawitsch. Dina Freytschko (zang), J. Meytus (piano). Daarna: Concert. 1. Toccata en Fuga D-moll, Bach-Tausig. (Lucie Stern, piano). 2. a. Ständchen. b. Register-Aria, uit „Don Juan”, Mozart. c. „Nun vergiss leises Flehen”, uit „Figaros Hochzeit”, Mozart (G. Hüsch, bariton). 3. a. Nocturne Des-dur. b. Polonaise Es-moll, Chopin. (Lucie Stern). Piano-begeleiding: J. Bürger.

4.50—5.15 Dr. Panoff: Das Volkslied im osteuropäischen Raum (II).

5.20—5.45 Dr. J. Günther: Deutsch für Deutsche.

5.50—6.15 Hauptmann H. Rohde: Uitz. voor hooge scholen: Das Mittelmeer und die grossen Mächte (II).

6.20—6.40 Voor den landbouwer. Prof. Dr. Warmbold: Neuzeitliche Weidekultur.

6.50—7.20 F. Naphtali en Prof. L. Bernhard: Kapitalismus oder Sozialismus.

7.25 Concert uit Frankfurt.

8.50 Uitzending uit Breslau.

9.05 Uitzending uit Breslau.

9.40 Weerbericht, nieuws- en sportberichten. Daarna tot 11.50: Dansmuziek door de kapel Mitja Nikisch.

Dinsdag 10 Maart.

5.40 Tijdsein en Weerbericht.

6.15 Weerbericht.

6.20 Gymnastiek.

9.30 Schooluitzending.

9.55 Berichten.

10.50 Landw. Rat König: „Absatz und Einkauf a's Gemeinschaftsaufgabe”.

11.20 Fransche les voor scholieren.

11.45 Weerbericht.

11.50 Gramofoonplaten.

12.15 Tijdsein van Nauen.

12.50 Berichten.

1.20 Gramofoonplaten.

2.20 Fransche les voor beginners.

2.50 Weer- en Beursberichten.

3.05 Kinderuurtje.

3.20 Vrouwenuurtje.

3.50 Concert uit Leipzig.

4.50 Dr. Traub: „Querschnitt durch deutsche Zeitschriften”.

5.20 Dr. N. Feinberg: „Deutsche Schicksale in Russland (II)”.

5.50 Caspari: „Der Arbeiter als deutscher Kulturträger an der Ostgrenze”.

6.20 Grav. v. d. Recke: „Waldbrände und ihre Bekämpfung”.

6.50 Dr. Landmann: „Bedenken gegen die Arbeitszeitverkürzung”.

7.15 Weerbericht voor den Landbouwer.

7.20 „Das Reich und der Osten”.

7.50 Concert uit Hotel Kaiserhof door de kapel Geza Komor.

8.30 Uitz. uit Leipzig.

9.20 Weer- en andere Berichten.

9.40 Dr. J. Räscher: „Politische Zeitungsschau”.

10.00 Uitz. uit Hamburg.

Woensdag 11 Maart.

5.40 Tijdsein en Weerbericht.

6.15 Weerbericht.

6.20 Gymnastiek.

8.20 Uitzending voor scholen.

9.30 Uitzending voor scholen.

9.55 Berichten.

10.50 Voor den Landbouwer.

11.20—12.15 Gramofoonplaten. 11.45 Weerbericht.

12.15 Tijdsein van Nauen.

12.50 Berichten.

1.20 Gramofoonplaten.

2.20 L. Kroll: „Rhytmisch musikalische Stegreifspiele fuer Kinder”.

2.50 Weer- en Beursberichten.

3.05 Vrouwenuurtje.

3.20 Paedagogische uitzending.

3.50 Concert uit Hamburg.

4.50 „Das Volkslied im osteuropäischen Raum” (III).

5.20 Stenografieles.

5.50 Dr. C. D. Marcus: „Skandinavien in der Weltliteratur des 19. und 20. Jahrhundert.

6.20 Ing. Kunze: „Organisationsformen der deutschen Beamtenbewegung”.

7.20 Posener Avond.

8.35 Uitz. uit Hamburg.

9.35 Weerbericht, nieuws- en sportberichten. Daarna: Concert door de kapel Leo Bermann.

1. Ouverture romantique, Kéler-Béla. 2. Die ersten Gedanken, wals, Lanner. 3. Alte Wiener Volksmusik, Potp., Komzák. 4. Midnight Bells, Ketelbey. 5. Lichtertanz der Bräute von Kaschmir, u. d. Op. „Feramos”, Rubinstein. 6. Ich liebe dich, wals, Waldteufel. 7. Fraureuther Porzellanpüppchen, Lincke. 8. Präludium, Järnefelt.

Donderdag 12 Maart.

5.40 Tijdsein en Weerbericht.

6.15 Weerbericht.

6.20 Gymnastiek.

9.30 Uitzending voor Scholen.

9.55 Berichten.

11.20 Gramofoonplaten. Ca. 11.45 Weerbericht.

12.15 Tijdsein van Nauen.

12.50 Berichten.

1.20 Gramofoonplaten.

2.20 Kinderuurtje.

2.50 Weer- en Beursbericht.

3.05 Vrouwenuurtje.

3.20 Paedagogische uitzending.

4.50 Dr. Hans Mersmann: „Hausmusik”.

5.20 Prof. Dr. Sievers: „Karl Friedr. Schinkel zum 150. Geburtstage (13 Mrt.).

5.50 Prof. Dr. Atzler: „Arbeitsphysiologie und Lebenserfolg”.

6.20 Engelsche les voor gevorderden.

6.45 Weerbericht voor den Landbouwer.

6.50 Uitz. uit Leipzig.

9.30 Weerbericht, nieuws- en sportberichten.

Daarna tot 11.50: Dansmuziek u. h. Eden-Hotel door de kapel Oscar Joost.

Vrijdag 13 Maart.

5.40 Tijdsein en Weerbericht.

6.15 Weerbericht.

6.20 Gymnastiek.

8.20 Schooluitzending.

9.45 Berichten.

9.50 Uitzending voor Scholen.

10.50 Landw. Rat König: „Einschränkung oder Ausdehnung des Hackfruchtbaues”.

11.20—12.15 Gramofoonplaten. Circa 11.45 Weerbericht.

12.15 Tijdsein van Nauen.

12.50 Berichten.

1.20 Gramofoonplaten.

2.20 Voor het jonge meisje.

2.50 Weer- en Beursbericht.

3.05 Jeugditzending.

3.20 Paedagogische uitzending.

3.50 Concert uit Leipzig.

4.50 A. I. Berndt: „Das 700 jährige Thron”.

5.20 F. Spliedt: „Arbeiterzahl und Arbeitsmöglichkeit”.

6.20 Medische voordracht voor doctoren.

6.50 H. Hotop: „Die Arbeiterfamilie als Lebens- und Wohngemeinschaft”.

7.15 Weerbericht voor den Landbouwer.

7.20 Dr. H. Murawski: „Der Weichselkorridor in der internationalen Diskussion”.

7.50 Uitz. uit Breslau.

9.40 Weerbericht, nieuws- en sportberichten. Daarna: Stunde für die Winterhilfe. Concert door het orkest Dajos Béla en het Orkest van Werklooze Musici van het Arrbeitsamt Berlin-Mitte o.l.v. Eugen Sonntag. Als Intermezzo: Verslag van de 25ste Zesdaagsche in het Sportpalast te Berlijn.

Zaterdag 14 Maart.

5.40 Tijdsein en weerbericht.

6.15 Weerbericht.

6.20 Gymnastiek.

9.05 Schooluitzending.

9.55 Berichten.

10.25 Opening van de Reichshandwerkswoche.

11.20—12.15 Gramofoonplaten. Circa 11.45 Weerbericht.

12.15 Tijdsein van Nauen.

12.50 Berichten.

1.20 Gramofoonplaten.

2.20 Kinderuurtje.

2.50 Weer- en Beursbericht.

3.05 Ir. H. Rosenberger: „Elektrotechnik fuer Nichttechniker”.

3.20 Paedagogische uitzending.

3.50 Concert uit Hamburg.

4.50 Kwartiertje voor de Gezondheid.

5.20 Fransche les voor gevorderden.

5.50 Prof. Dr. W. Köhler: „Grundfragen der modernen Psychologie”.

6.20 Pres. Ginschel: „Wie ist die kulturelle Lage der deutschen Minderheit in Polen”.

6.50 Stille Stunde „Werkfreude”.

7.15 Weerbericht.

7.20 Uitz. uit Muhlacker.

9.30 Weerbericht, nieuws- en sportberichten. Daarna tot 11.50: Vanuit de Kroll-Feestzalen: Ball für das Deutschtum im Ausland.

Dansmuziek door de kapel Gerhard Hoffmann.

Intermezzo: Verslag van de 25ste Zesdaagsche te Berlijn.

vraagd, dat men zich voor practisch werk van dezen aard interesseert en daaraan wil deelnemen.

Op wiens naam de vergunning zal moeten worden gevraagd zal veel afhangen van de plaats, welke voor het station gevonden zal worden op een zoo veel mogelijk vrij terrein, dat vermoedelijk wel eenigszins buiten Amsterdam zal moeten liggen. Bediening zal natuurlijk alleen mogen plaats hebben door wettelijk daartoe bevoegden. Slaagt de opzet, dan zal het station stellig ook als O.R.S. kunnen worden aangewezen en diensten kunnen bewijzen.

Het initiatief werd genomen in de meening dat hier een weg lag om te voorzien in een bij velen bestaande behoefte aan gelegenheid tot degelijk practisch amateurswerk.

Ofschoon dit, zooals reeds werd opgemerkt, heelemaal geen officieele vereenigingszaak is en men zich daarover dus heeft te wenden tot den heer H. A. Veringa, Nassaukade 100, persoonlijk, is het toch een uiting van ham-geest, die wel even een half-officieel woordje van den voorzitter verdiende.

J. CORVER.

Vragen aan de Experimenteele Afdeeling.

In de laatste maand zijn van drie verschillende kanten klachten binnen gekomen, dat de Exp. Afd., gestelde vragen niet beantwoordde.

Bij nader onderzoek bleek, dat, deze vragen óf ongeveer 2 jaren geleden ingestuurd waren, tijdens het beheer van den vorigen technisch leider, óf, dat ze op lateren datum waren gesteld, maar niet naar het juiste adres verstuurd.

(Correspondentie-adres der Exp. Afd. is sinds 1½ jaar: de Bruynestraat 26, den Haag).

De heer v. Gilse heeft mij na afloop van zijn functie datgene van het archief der Exp. Afd. overhandigd, dat hij op dat oogenblik bij elkaar kon vinden. Blijkbaar heeft hij toen niet alles overgegeven.

In het archief bleken verschillende brieven te liggen, welke nog niet beantwoord waren en het eerste werk was, deze ten snelste af te doen. Daarna heeft iedere steller van een vraag altijd dadelijk antwoord gehad of de mededeeling ontvangen, dat vóór de beantwoording van zijn vraag nog eens even moest worden nagedacht, of eerst het een en ander geprobeerd.

Over het algemeen zijn de vragen niet voor iederen ham interessant, daar ze gewoonlijk op een zeer bepaald geval betrekking hebben.

Slechts één keer is er een algemeene vraag gesteld nl.: Wat is de beste smoorpoel? Deze vraag omvat zooveel, dat de leden der Exp. Afd. al sinds geruimen tijd bezig zijn, hierover gegevens te verzamelen.

Dit is dan ook de eenige vraag, welke nog niet beantwoord is. Natuurlijk heeft de steller de mededeeling gekregen, dat zijn vraag pas over geruimen tijd kan worden beantwoord.

Mochten er soms N.V.I.R.-leden zijn, die aan de Exp. Afd. vragen gesteld hebben, welke tot het juiste adres waren gericht en waarop zij nog steeds geen antwoord hebben ontvangen, dan verzoek ik hun dit zoo spoedig mogelijk te willen berichten.

R. P. WIRIX,

Technisch Leider der Exp. Afd.
De Bruynestraat 26, den Haag.

Afdeeling Amsterdam N.V.I.R.

Zoo heeft dan op 25 Februari l.l. de heer R. P. Wirix zijn lezing met demonstratie gehouden voor de afdeeling Amsterdam der N.V.I.R.

Niet zoodra stapte men de zaal binnen, of men ontwaarde op de lange groene tafel een groote hoeveelheid onbekende demonstratie-apparaten met geheimzinnige schakelaars en verbindingsdraden.

Uit een verslag in Radio-Expres hadden we al gelezen van de 7 Mavometers en die waren ook hier aanwezig.

Om dit alles mede te brengen en tijdig op te stellen, moest de heer Wirix reeds vroegtijdig uit den Haag vertrekken.

De voorzitter opende de bijeenkomst met een kort woord en noodigde daarna den heer Wirix uit met zijn lezing een aanvang te maken. Een verslag daarvan verscheen reeds van de Haagsche afdeeling van N.V.I.R. en N.V.V.R.

Door de proeven, wenken en raadgevingen was het een zeer interessante avond.

Wist U dat een scherm- en dubbelroosterlamp broertje en zusje zijn, en dat men het geslacht kan veranderen?

En wist U dat een staaflamp zoo zeldzaam eigenwijs is en zich niets van een constante rooster spanning aantrekt?

Tot slot werden lampen gemeten, die de leden hadden meegebracht.

Met bewonderingswaardige vaardigheid weet de heer Wirix de aangeboden exemplaren te onderzoeken. Enkele lampen blijken heel goed te zijn (d.w.z. met $g = 22$ als het 25 zou moeten zijn) maar andere zijn minder goed. Eén is er bij, (een eindlamp), die bij ruim 200 Volt plaatspanning ruim 1 mA. plaatstroom vermag te trekken (— Rsp. = 0). Een dergelijk exemplaar ontlokt den heer Wirix de opmerking, dat er ook in Amsterdam verschillende lampen blijken te zijn, die zeer geschikt zijn voor de gemeente-asbelt.

Tijdens deze meting haalt nog een der aanwezigen een lamp uit zijn zak van het volume van een warmwaterkruik: het blijkt een afgemartelde 250-Watter te zijn. Jammer, dat deze meting niet door kon gaan doordat de 12 Volt, zooveel

ampère voor de gloeidraad niet direct voorhanden was!!

Het is al laat, wanneer de heer Wirix aan het einde van zijn werk is gekomen. De voorzitter dankt hem hartelijk voor zijn lezing en de vele moeite die hij zich heeft moeten getroosten om de demonstratie zoo geheel naar wensch te doen verlopen.

De voorzitter spreekt de hoop uit, dat, wanneer Amsterdam te gelegener tijd nog eens een beroep op den heer Wirix zal doen, deze wederom zoo bereidwillig zal zijn, dat aan te willen nemen.

Wederom werden 5 nieuwe leden ingeschreven.

De volgende bijeenkomst zal plaats vinden op Woensdag 11 Maart, waar de heer F. Brouwer (PA0BZ) zal spreken over: Practische ontvangerbouw. Dus hams, tot dien datum, in het American hotel om 20.15 uur.

De Secretaris,

M. C. van Beijeren Bergen
en Henegouwen.

Grevelingenstraat 17 II, Zuid.

N. V. I. R. Afdeeling Rotterdam.

De jaarvergadering van de afdeeling Rotterdam van de N. V. I. R. werd gehouden op Donderdag 26 Februari l.l.

Ofschoon weer vele leden gemeend hadden weg te moeten blijven, waren de aanwezige leden (vrijwel altijd dezelfde personen) toch vol goeden moed voor de toekomst. Voorstellen en geanimeerde besprekingen werden gehouden om het bezoek aan de vergaderingen voor de wegblijvers aantrekkelijker te maken en o.m. werd besloten:

1e. dat de vergaderingen voortaan op geregelde tijden zullen plaats hebben en wel elke eerste Donderdag van iedere maand, Weste Wagenstraat 78, 's avonds 8 uur;

2e. dat leden en a.s. leden gratis opgeleid zullen worden voor het examen, noodig ter verkrijging van een zendvergunning. Indien leden dit wenschen kan op elke bijeenkomst voorgeseind worden;

3e. dat opnieuw en op een andere methode een proef genomen zal worden met Q.S.T. te laten circuleeren. Slaagt deze proef, dan zullen meerdere tijdschriften (genoemd werd o.a. T. en R.) eveneens in circulatie worden gegeven.

Hierna had bestuursverkiezing plaats en werden de volgende leden gekozen:

Voorzitter: B. G. van Gemert.

Secretaris: G. D. v. d. Hoff, Rösener Hanzstraat 79b.

Penningmeester: J. S. Kanters.

Commissarissen: A. Wijkhuizen en G. van Scherpenzeel.

Tenslotte werd nog besloten de eerstvolgende bijeenkomst te doen plaats hebben op Donderdag 5 Maart; een lezing zal dan gehouden worden over rich-

tingontvangers met demonstratie en lichtbeelden.

PAoAS.

Oostel. Afd. N. V. I. R.

De a.s. vergadering zal gehouden worden in Hotel Spaan te Zutphen op den 14den Maart, aanvang \pm 18.30.

Er zal o.a. gedemonstreerd worden met den „all dx-ontvanger” van „Schaleco”; technische verklaringen en foto's.

Met het oog op de belangrĳkheid der agenda wordt verzocht, om omstreeks bovenaangegeven tijd in de zaal aanwezig te zijn.

Om's, wij rekenen op u allen! U zult uw technische kennis belangrijk vermeerderen!

Tot ziens op 14 Maart.

A. H. BOSMAN, Secr.

QST for ever.

Alle gelicenseerde PA's zullen dezer dagen de reclames ontvangen hebben van Gernsback in New-York, voor zijn publicaties: 1o. het tijdschrift Short wave Craft, 2o. zijn nieuwe call book.

Hebben we hier te doen met een commercieele uitbuiting of wordt ons hier werkelijk iets goeds en nieuws geboden?

Hoewel een ieder vrij is om op een manier, die hem het beste lijkt, zijn geld te verdienen, lijkt het me toch goed om te waarschuwen tegen dit beconcurreren van QST en het bestaande callbook van W9FO. Immers, QST is niet alleen een verzameling van technisch K.G. nieuws, ook dan zou het voor ons, zendamateurs, moeilijk te vervangen zijn, het is tevens de officieele uitgave van de grootste en belangrijkste sectie van de IARU, de ARRL, die als zoodanig onze internationale belangen behartigt en verdedigt en in QST met z'n editorials, IARU news, traffic briefs, etc. het contact met de leden onderhoudt. Overigens lijkt mij het feit, dat de medewerkers van Short wave Craft ook dikwijls aan QST medewerkten, een garantie dat de inhoud dikwijls een herhaling zal zijn van wat QST ons geboden heeft.

Wat het callbook betreft, wie is niet ingenomen met het reeds bestaande callbook van W9FO? De uitbreiding, die Gernsback hieraan denkt te geven, lijkt mij overbodig en heeft weinig zin daar dit gegevens zijn die ons van onbekende amateurs toch niet interesseeren en zoodra QSO, kunnen we ze, indien gewenscht, alsnog vragen.

Resumeerend, door een dergelijke slinksche poging, om eenige oude goede instellingen te beconcurreren, te steunen, bevorderen we de verdeeldheid in het amateurkamp en loopen we kans, dat onze hobby een schitterend object wordt voor commercieel misbruik.

Mochten andere amateurs meenen, dat ik de zaak van een verkeerd standpunt

bezie, zoo hoor ik graag van hun desbetreffend inzicht.

C. A. GEHRELS,
PA0QQ.

Bovenstaand artikel verdient o.i. wel eenige aandacht. Ook wij ontvingen van genoemde firma een gelijk schrijven als de Heer Gehrels blijkbaar bedoelt. Dat de uitgave van een 2e callbook een bedreiging vormt voor het reeds bestaande boek van W9FO gelooven wij niet. Afgezien daarvan is dit boek van W9FO tenslotte ook een zuiver commercieele onderneming en zien we geen aanleiding waarom wij bij voorbaat alle concurrentie zouden moeten buitensluiten. Over het feit of de uitbreidingen welke Gernsback voorstaat van geen nut zijn, zouden we niet graag in debat treden. Zoo herinneren we ons bijv. een tijd geleden veel nut te hebben gehad van de opgaven van gebruikte energieën zooals die voorkwamen in de officieele Amerikaanse lijst van amateurzenders in de Vereenigde Staten, aangezien daaruit bleek dat op sommige minder gunstigen dagen alléén W's met energieën van meer dan 200 Watt hier hoorbaar waren. Het beste lijkt ons dan ook om voorloopig tegenover deze nieuwe publicaties een afwachtenden houding aan te nemen.

Het T. D.

Erratum.

De zinsnede: „verder verwisselden we allen voor korter of langer tijd ongesleutelde sport wel eens voor telefoniëexperimenten” in het artikel „Ragchewing” moge sommige amateurs gepuzzled hebben: hier had moeten staan in plaats van ongesleutelde sport „onze sleutelsport”.

Landenletters.

Volgens de in mijn bezit zijnde QSL kaarten kan aan de lijst van landenletters het volgende worden toegevoegd:

FREAR: Canarische Eilanden.

ST: Engelsch Egyptisch Soedan.

V: Barbados.

VP: Zuid Rhodesia.

K4: Virginia Eilanden.

ap: Palestina.

Vy 73.

G. WERKEMA, Huizum.
R. 019.

LIJST VAN HOUDERS VAN AMATEUR- RADIOZENDMAGTIGINGEN.

Roepnamen, Namen en Adressen:

- PA0AA. Nederlandsche Vereeniging v. Internationaal Radio-amateurisme (N. V.I.R.), Achterom 17, 's-Gravenhage.
PA0AF. K. Beintema, Petrus Hendriszstraat 19a, Groningen.
PA0AG. R. H. Brouwer, Grootestraat 14, Rijssen.

- PA0HA. A. Husslage, Westzanerdijk 330, Zaandam.
PA0AN. M. P. J. v. d. Velden, Bergstraat 19, Arnhem.
PA0AP. A. van Dockum, Graaf Florisstraat 95b, Rotterdam.
PA0ARY. H. Levi, François Valentijnstraat 128, 's-Gravenhage.
PA0AS. G. H. L. v. Scherpenzeel, Harddraverstraat 25a, Rotterdam.
PA0ASD. Nederlandsche Vereeniging v. Radiotelegrafie, (N. V. V. R.) „Amsterdam”, Nassaukade 100, Amsterdam.
PA0AV. G. C. Das, Anjelierstraat 13, 's-Gravenhage.
PA0A½. T. T. Winkler, Westerlaan 41, de Bilt.
PA0BG. A. J. van Gilse, Obrechtstr. 212, 's-Gravenhage.
PA0BL. O. A. J. van Lin, Herungerweg 120, Venlo.
PA0BN. J. Lourens, Wilhelminastraat 33, Oosterbeek.
PA0BP. P. L. H. Beek, Gasthuisstr. 14, Venlo.
PA0BW. J. N. Beuk, Poortlaan 1, Wasenaar.
PA0BZ. F. Brouwer. Beeklaan 216, 's-Gravenhage.
PA0CA. W. H. Moorrees, Stooplaan 38, Dordrecht.
PA0CG. C. H. Geever, Jacob Catskade 2, Amsterdam.
PA0CK. J. G. Spiering, Malakkastr. 16, 's-Gravenhage.
PA0CO. C. C. Verbeek Laakkade 80, 's-Gravenhage.
PA0CP. N. J. C. Pel, Goudenregenstraat 127, 's-Gravenhage.
PA0DA. A. N. Dekker, Stoomweg, van Ewijksluis.
PA0DJ. J. Deutekom, A 83, Noord Scharwoude.
PA0DM. J. A. Hogesteeger, van Oosterzeestraat 81b, Rotterdam.
PA0DO. W. R. V. Weijers, Markt A 9, Etten (N.-Br.).
PA0DV. A. Derks Jr., Laarweg 9, Velp (Gld.).
PA0DW. B. J. C. Pothast, Eemnesserweg 23, Laren (N.-H.).
PA0EMD. E. Drukker, Jacob Catsstraat 40, Hilversum.
PA0EO. R. J. Ms. Intyre, van der Poelstraat 46, Rotterdam.
PA0FB. J. Adama, Waalsdorperlaan 42, 's-Gravenhage.
PA0FLX. L. H. Nijhof, Willem de Zwijgerlaan 20, Delft.
PA0FM. F. P. J. Mulder, Barrevoetstraat 23, Haarlem.
PA0FP. J. J. Frederikse, St. Annastraat 29, Nijmegen.
PA0FR. F. G. R. J. bn. Sloet tot Everlo, Emmastraat 49, Hilversum.
PA0GA. Th. C. van Braak, C 245 A, Varsseveld (Gld.).
PA0GF. A. N. G. Fluit, A. van Solmstraat 47, 's-Gravenhage.

- PA0GG. B. G. van Gemert, Oostmaas-
straat 106a, Rotterdam.
- PA0GH. G. H. Bolt, Zoutmanstraat 2,
Eindhoven.
- PA0GO. J. Doesema, Wilgstraat 36,
's-Gravenhage.
- PA0GV. Nederlandsche Vereeniging v.
Radiotelegrafie (N.V.V.R.), Afdeling
„'s-Gravenhage", Toussaintkade 69/70,
's-Gravenhage.
- PA0HAN. J. B. H. Smits Jr. Halewijn-
laan 255, Voorburg.
- PA0HB. W. M. F. J. Otten, Havermarkt,
Breda.
- PA0HK. J. I. M. Herkenhoff gen. Ko-
nersman, Keizersgracht 69, Amsterdam.
- PA0HP. S. Wilson, Hilvertsweg 117,
Hilversum.
- PA0HT. H. W. Tamboer, Ritbroekstr. 16,
Apeldoorn.
- PA0IB. F. Huyser, Fahrenheitstraat 5,
Amsterdam.
- PA0IC. J. Eweg, Amstelkade 1591, Am-
sterdam.
- PA0IM. M. B. Gorter, Pieter de Hoogh-
straat 30 huis, Amsterdam.
- PA0IK. I. J. C. Klingen, Goeverneur-
laan 563, 's-Gravenhage.
- PA0JB. J. Bakker, Lange Hilleweg 103,
Rotterdam.
- PA0JD. J. Diesbergen, Quellijnstraat 31,
Amsterdam.
- PA0JL. J. G. Koerts, Fijnhouthandel,
Leidschendam.
- PA0JO. J. F. Olling, Gerard v. Swieten-
straat 44, Tilburg.
- PA0JR. J. G. J. Ros, Spoorstraat 28,
Hilversum.
- PA0JS. J. A. A. J. Schoenmakers, Zomer-
straat 16, Tilburg.
- PA0JW. W. Jacobs, van Lennepweg 15,
Oosterbeek.
- PA0KH. P. A. van Halewijn, Dorps-
straat 96, Krimpen a/d. Lek.
- PA0KI. J. H. O. v. Embden Grondijs,
2e Pauwenlandstraat 24, Deventer.
- PA0KS. E. Vormfelde, Park Vrone-
steyn 36, Voorburg.
- PA0LD. L. h. v. Ameyden v. Duyn,
Berkelstraat 7, Amsterdam.
- PA0LOD. G. D. v. d. Hoff, Rösener
Manzstraat 79b, Rotterdam.
- PA0LY. W. B. M. Blommaart, Wilhel-
minastraat A 326, St. Jansteen.
- PA0MAR. L. Lindeman, Valkenbosch-
kade 175, 's-Gravenhage.
- PA0MB. J. J. G. Kryskamp, Harddraver-
straat 39a, Rotterdam.
- PA0MC. H. v. Zwanenburg, Grootte Vis-
scherijstraat 52b, Rotterdam.
- PA0ML. M. Leeuwijn, Fellenoord 28b,
Eindhoven.
- PA0MM. W. Metzelaar, Hugo Verriest-
straat 9, Eindhoven.
- PA0MU. G. J. Meijer, Koningstraat 82,
Apeldoorn.
- PA0NA. H. Meiners, Buys Ballotstraat
55, Utrecht.
- PA0NB. H. W. van Veen, Noorder Am-
stellaan 163, Amsterdam.
- PA0NN. C. L. G. van Deutekom, Berg-
akkerweg LC 42b, Nunspeet.
- PA0NR. R. H. Boer, Heerenstraat 610,
Aalten.
- PA0NV. Nederl. Vereeniging v. Radio-
telegrafie (N.V.V.R.), Pr. Hendrikkade
127a, Rotterdam.
- PA0NWK. J. v. d. Wijk, 1e Braamstraat
35, 's-Gravenhage.
- PA0NX. E. Krill Jr., Haydnlaan 31, Bilt-
hoven.
- PA0OE. F. Bennik Jr., Breelaan 14, Ber-
gen (N.-H.).
- PA0OF. L. Alons, Aalsterweg 90D, Eind-
hoven.
- PA0OJ. J. Ooms, Boschdijk 257L, Eind-
hoven.
- PA0OO. H. J. M. Kunnen, Aalsterweg
27H, Eindhoven.
- PA0PG. F. Dubel, Olympiaplein 96, Am-
sterdam.
- PA0PS. W. H. Baum, Lorenzplein 19,
Haarlem.
- PA0PT. J. Ph. Tulleners, Veursche-
straatweg 115d, Veur.
- PA0QF. P. M. Huybregsen, Stationsweg
363, Woudenberg.
- PA0QL. J. Grassouw, Fagelstraat 6,
Amsterdam.
- PA0QQ. C. A. Gehrels, St. Gerarduslaan
10, Eindhoven.
- PA0QZ. G. L. Lijkles, Bas Backerlaan 8,
Apeldoorn.
- PA0RK. H. Buis, Smidsslop 12-14, Sche-
veningen.
- PA0RL. A. H. Bosman, Pontanuslaan 24,
Arnhem.
- PA0RM. G. W. Janssen, Aaltenscheweg
C 241, Varsseveld (Gld).
- PA0RO. J. R. Letitre, Scheveningsche-
laan 111, 's-Gravenhage.
- PA0RT. Nederl. Vereeniging v. Radio-
telegrafie (N.V.V.R.) Afd. „Rotterdam",
Weste Wagenstraat 78, Rotterdam.
- PA0RW. R. P. Wirix, de Bruynestraat
26, 's-Gravenhage.
- PA0Rz. C. Jobse, Stokroosstraat 5b,
Rotterdam.
- PA0SM. W. L. H. Moerbeek, Adm. de
Ruyterweg 201, Amsterdam.
- PA0SV. A. O. L. Strijkers, Vliegveld
Waalhaven, Rotterdam.
- PA0SW. Rev. B. P. H. Saraber, St.
Joseph Studiehuis, Tilburg.
- PA0SY. J. Smit Jr., Madurastraat 68,
Amsterdam.
- PA0TA. A. G. Teunissen, Koningstr. 54,
Arnhem.
- PA0TW. Th. J. Wilmink, Oosterhaven
ZZ Aa, Groningen.
- PA0UT. Nederlandsche Vereeniging v.
Radiotelegrafie (N.V.V.R.), Afdeling
„Utrecht", Vossegatschedijk 23 bis,
Utrecht.
- PA0UZ. H. G. M. J. Janssen, St. Joseph-
gesticht 114, Heel.
- PA0VM. Frater Martinus, Huize Naza-
reth, Tilburg.
- PA0VP. L. L. van Praag, Kruisstr. 59,
Heerlen.
- PA0VR. G. van Rhijn, Lange Nieuw-
straat 37, Schiedam.
- PA0VS. A. van Strijen, C. P. Tielestraat
39a, Rotterdam.
- PA0WIM. W. H. Nowee, Eschdoorn-
straat 77, 's-Gravenhage.
- PA0WQ. A. Wijkhuizen, Essenburgsing-
gel 25a, Rotterdam.
- PA0WR. H. M. Akkerman, Papenstr. 99,
Deventer.
- PA0WX. A. E. Karsen, Matheneser-
weg 121, Rotterdam.
- PA0XD. N. J. Sandbergen, Hugo de
Grootstraat 93, Rotterdam.
- PA0XF. E. Kerker, Friezenstr. 8, Haarlem.
- PA0XG. P. L. Krever, Merelstraat 27,
Breda.
- PA0XH. J. Hagenaar, Eindhovenstraat
11, Haarlem.
- PA0XO. J. A. M. Burger, Kleine Hout-
straat 37, Haarlem.
- PA0YU. D. J. Fruin, Aelbrchtskade 170,
Rotterdam.
- PA0ZF. J. C. Th. Blankert, Groot Her-
toginnelaan 142, 's-Gravenhage.
- PA0ZK. W. Keeman, Caan van Neck-
laan 227, Rijswijk (Z.-H.).
- PA0ZO. J. S. Kanters, Schiedamssche-
vest 12, Rotterdam.

VRAGENRUBRIEK



Stukken voor deze rubriek in te zenden op een afzonderlijk vel papier (of briefkaart) met opschrift „Vragenrubriek".

Tilburg.
J. F. O. — 1. Neen, is vanzelf bepaald door

aantal windingen en draad ϕ . Spoel van boven
beginnen — antennespoel van onder.

2. Ja de antennespoel behoort ook onder
„spoel".

3. Terugkoppeling is niet gespatieerd gewikkeld hetgeen trouwens met geen der spoelen het geval is.

4. Ja. Indien bakeliëtlak wordt gebruikt dan zeer goede; even van te voren verdunde lak toepassen en goed door laten drogen. Celluloïd lak is slechter en minder aan te bevelen.

5. Neen, de afscherming kan van 0.8 mm zink worden gefabriceerd.

6. Zie 3e vervolg.

Dordrecht.

G. van D. — Voor zoo ver ons bekend, is voor de in R.-N. en R.-E. vroeger beschreven electro-dynamische luidsprekers de conus met spoeltje niet in den handel gebracht. De beschrijving was opgevat voor hen, die zelf zoo iets wilden maken.

Naarden.

N. F. — Lampen gemerkt E IV enz. kennen wij niet. Wel staan op sommige Philipslampen, behalve de gewone aanduidingen, dergelijke fabricage-serie-aanwijzingen. Radio micro-lampen zijn van de Fransche Radiotechnique. Men hoort daarover in ons land niets meer.

Amsterdam.

K. L. v. A. — U wilt, ter zake van het in R.-E. no. 7 en vroeger besproken onderwerp „afvlakking”, aanbevelen, een condensator van 2 à 4 μ F. parallel te schakelen aan de 200 Volts secundaire van den plaatstroom-transformator. Een condensator van 2 μ F. heeft echter voor 50 perioden een wisselstroomweerstand van slechts 1600 Ohm, hetgeen wil zeggen, dat bij 200 Volt. 1/8 Ampère wordt opgenomen en de transformator dus 125 mA extra moet leveren. Voor 4 μ F. wordt dit zelfs 250 mA. Dat kunnen de meeste dezer transformatoren absoluut niet leveren en dit zou dus een gevaarlijke raad zijn. Er worden bij dubbelwerkende plaatstroomapparaten wel eens condensatortjes van 0.1 μ F. voor gebruikt, waarvan de wisselstroomweerstand 20 \times grooter is dan 1600 Ohm, dus 32000 Ohm, zoodat bij 200 Volt ongeveer 6 mA extra moet worden geleverd door den transformator. Dat gaat. Maar denk hier vooral niet: hoe grooter hoe beter!

J. P. de H. — Wij hebben uw vragen aan de schrijvers doorgezonden.

S. k. S. — 1. De Philips 506 is voor 2 \times 300 Volt transformatorspanning en 75 mA stroomafname en mag dus in de VD combinatie gebruikt worden. De lamp wordt gewoonlijk zeer heet.

2. Met het VD-apparaat zullen de lampen in uw kortegolf-super wel wat hoge spanning krijgen, hooger dan waarvoor de lampen zijn gemaakt en waarvoor de super door Arim is ontworpen; wij vermoeden, dat het gillen op sommige standen daarmee verband houdt.

Zeist.

R. Z. — Bij den balansdetector berust de detectie op veranderingen in den plaatstroom, welke voor beide lampen in gelijken zin werken. De plaatstroomvergrooting bij afstemming op een station, als u plaatdetectie toepast, ontstaat dus onder invloed der draaggolf. De laagfrequente variaties (modulatie) in de draaggolf-amplitude zouden inderdaad den mA meter in den plaatkring verder niet moeten doen bewegen. Wij vermoeden, dat verbetering in dien zin zal worden verkregen, door de spanningen aan de detectorlamp onafhankelijk te maken van die aan de andere lampen (centraalbatterij-systeem). Dus een weerstand van bijv. 20.000 Ohm in serie met den koppelweerstand in den plaatkring en het verbindingspunt tusschen de twee weerstanden via een grooten condensator (2 μ F.) aan aarde. Zoo dit nog niet voldoende mocht zijn, ware glimlampstabilisatie te beproeven.

Zaandijk.

K. A. t. V. — Met denzelfden transformator gaat dat niet. De B443 geeft een hooger geluid. Een niet hinderlijke, zachte bromtoon mag ten slotte hoorbaar blijven. Bij het eene type electro-dynamischen luidspreker, is meer afvlakking noodig dan bij het andere type. Zoo kan bijv. bij den B.T.H.-luidspreker de electrolytische condensator geheel vervallen.

J. W. D. — Condensator 10.000—30.000 μ F. en weerstand 10.000—25.000 Ohm variabel.

's-Hertogenbosch.

J. v. d. D. — Er staat: „d.w.z. een groot aantal onbenutte krachtlijnen”. Wat het overige gedeelte van uw schrijven betreft, is het beste standpunt: Laat de honden blaffen, de karavaan trekt rustig verder.

Munnekezijl.

E. H. G. — Blijkbaar is uw gelijkrichter bestemd voor het laden van 2 accucellen in serie (dus 4 Volt) met 0.5 Ampère. Een transformator, welke 8 Volt levert, moet wel voldoende zijn; heeft u gelijktijdig gemeten, dat werkelijk aan den transformator bij 2 A. stroomafname de 8 Volt spanning aanwezig is? Wat de gelijkrichtcel levert, moet gemeten worden bij aangeschakelde accu. Is dan de stroom nog maar 30 mA, dan is gelijkrichtcel stellig beschadigd.

Rotterdam.

W. G. — 1. De door u genoemde inbouwspoelen zijn alle van goede kwaliteit. Een bepaalde voorkeur hebben wij niet. 2. Uit een toestel met goede uitwisselbare spoelen is altijd nog meer te halen, maar de bediening is veel lastiger. 3. In hoeverre u met een 3-lamper de LS6a „vol” zult hebben, hangt geheel af van de grootte van antenne en verdere ontgangstomstandigheden.

Vught.

N. A. W. — a. Neen, voor balansversterking dan liever 2 \times RE604. b. Dat kan, doch liever het midden van de secundaire van den transformator met min accu verbinden. c. U kunt Kuprox, of Westinghouse cellen gebruiken. Informeer bij Gooische-Radio-Handel, Hilversum en Tasseron, den Haag voor Kuprox. Voor Westinghouse bij Smith Amsterdam. e. Neen.

Lith.

J. v. d. B. — 1. Er moet een sluiting tusschen antenne en aarde (in dit geval van het lichtnet) zijn. Waar dit is, zult u zelf moeten onderzoeken. Plaats in elk geval een seriecondensator tusschen antenne en toestel. 2. Voor het afluisteren van telefoongesprekken is een radio-toestel niet gemaakt. Dit kan toevallig gebeuren als antenne en telefoongeleiding dicht bij elkaar liggen. Overigens zou het maken van een speciale inrichting daarvoor een strafbaar feit zijn. 3. Een goed schema is de Radio-Expres-Extra, hetwelk ook voor pick-up aansluiting ingericht kan worden.

Ijmuiden.

B. de H. — 1e. Er zijn onder dit merk transformatoren exemplaren die deze gilneiging hebben. Het eenige middel is weerstanden over de secundaires van deze transformator (0.1 à 1 megohm).

2e. Wend u tot de firma Velthuisen te den Haag.

Schiebroek.

J. M. v. A. — 1e. De transformatieverhouding van uw transformator is erg laag, n.l. 1 : 1,3 beter is elke helft van de secundaire 8000 windingen te geven. Schakeling no. 3 is goed als de spoelen gelijk gewikkeld en op dezelfde wijze op de kern zijn geschoven. Beter is echter één der spoelen andersom op de kern te plaatsen en de beide begineinden samen te verbinden. De beide uiteinden komen aan de roosters der lampen.

2e. Aantal windingen voor de smoorspoel is goed. Wikkelen als no. 3 en zoo dik mogelijk draad om den weerstand laag te houden.

Harlingen.

J. P. C. — Zie Kortegolf Expres 1928 — no. 46 en 1930 — no. 39 en volgende over „Nauwkeurige frequentiemeting”.

Bergen.

F. B. — De twee gevallen zijn ongeveer gelijkwaardig.

Scheveningen.

C. v. W. — Wij raden u aan het artikel van Dr. Hellingman in R.-E. 1929 — no. 4 te lezen waarin u een antwoord op al uw vragen kunt vinden.

F. W. — Het kan zeker in het achteruitgaan van uw lampen liggen. De h.f. lamp en detector kunnen de schuldigen zijn.

ADVERTENTIËN



TELEFOON- en LUIDSPREKERSPOELN

Steeds diverse maten voor-
radig in 1000 en 2000 Ω

VRAAGT ONS SPECIAAL PRIJSBLAD.

N.V. I. E. M. C. O. LEIDEN.

MARE 104. Telefoon 1118.

KLEINE ADVERTENTIES.

Prijs 1—5 regels f 2.50; elke regel meer 50 cent, bij vooruitbetaling.

Vraag en aanbod rubriek uitsluitend ten dienste van de amateurs, niet voor den handel.

Te koop aangeboden:

FERRIX VD-PLAATSTROOM-APP.

300 Volt 75 m.A., 3 regelbare anodespanningen, gekost hebbende f 55.—, voor f 27.50.

Brieven onder No. 7 bureau van dit blad.

TE KOOP AANGEBODEN van particulier, met 55 pct. korting, op de normale prijzen, vele nieuwe onderdeelen, w.o. Lewcos-spoelen, aftakweerstand in p.s.a., Variometers, Condensatoren ook voor U.K.G., Faraday spoelen, spiritus-soldeerlampje, enz. Prijslijst op aanvraag!

Brieven onder No. 23 bureau Radio-Expres.

BANDEN RADIO-EXPRES 1930

Prijs f 1.40 afgehaald, f 1.55 franco per post.

Levering uitsluitend na inzending van het bedrag aan het bureau van Radio-Expres:

LAAN VAN MEERDERVOORT 30, DEN HAAG.
GIRO 99225.

Bezoekt U de Jaarbeurs?

Komt bij ons zien naar een praktische en goedkope tafel, geschikt voor Philips of Telefunken toestel met luidspreker, en tevens legplank voor lectuur. Aardig model, beknopt en billijk in prijs.

Juist iets voor den tegenwoordigen tijd.

N.V. Leguit & Zonen Meubelfabriek

KROMMENIE

Kamers 5043-5047 5e verdieping.



De

LENZOLA-TRAFO

is in alle opzichten **vakkundig** gebouwd
is de eerste magn. luidspreker met **ingebouwd**en
transformator

is **onafhankelijk** van toestel en eindlampen.

UITGEVOERD in echt **noten**houten kast

Prijs bruto: fl. 52.50

JAARBEURS: 1. verdieping, Stand 1034

MEDEDEELING.

Inzake het nieuw

TELTAS-SCHEMA

voor negatieve roosterspanning van plaatstroom-apparaten kunnen onze cliënten zich voor nadere inlichtingen direct tot ons wenden.

**ALLE FERRANTI ARTIKELEN
ZIJN IN ONZE ETALAGE TE ZIEN**

Naaml. Vonn. TASSERON's HANDELS- EN INGENIEURS BUREAU - 's-Gravenhage

STORINGEN WORDEN BEZWOREN



MET HYDRA CONDENSATOREN

DEN HAAG,
TELEFOON 335277

C. E. B.

LAAN V. MEER-
DERVOORT 30.

„TRANSFORMA“

Voedings-transformatoren

en

Modulatie-smoorspoelen

voor

Amateur-zenders.

PRIJZEN OP AANVRAAG!

N.V. TRANSFORMER WORKS - Amsterdam

TELEFOON 46440 - 43540

„ORION“ RADIOLAMPEN

FABRICAAT KREMENEZKY, WEENEN

Kwaliteit prima ♦ *Prijzen concurrerend* ♦ *Neemt proef*

N.V. TECHNISCHE HANDELSVEREENIGING

ALLEENVERTEGENWOORDIGSTER

DEN HAAG Tel. 330005
De Constant Rebequestraat 96

ROTTERDAM Tel. 28115 (2 lijnen)
Nieuwe Haven 52 - 54

ARNHEM
Weerdjesstraat 82 b



ONTVANGST

ONTVANGST

ONTVANGST

ONTVANGST

ONTVANGST

EEN
BETERE
EN
SELECTIEVER

RADIO
ONTVANGST
ONTVANGST
ONTVANGST
ONTVANGST
ONTVANGST

DOOR DE
N.R.3

GEBOUWD MET
PILOT ONDERDEELEN

SCHEMA'S VOOR ZELFBOUW
GRATIS VERKRIJGBAAR

NIJKERK'S RADIO N.V. AMSTERDAM C.

WARMOESSTR. 94 - TEL. 36883-36993

889

RALLI
UTR.

PHILIPS

LUIDSPREKERS



WEERGALOOZE

WEERGEVERS

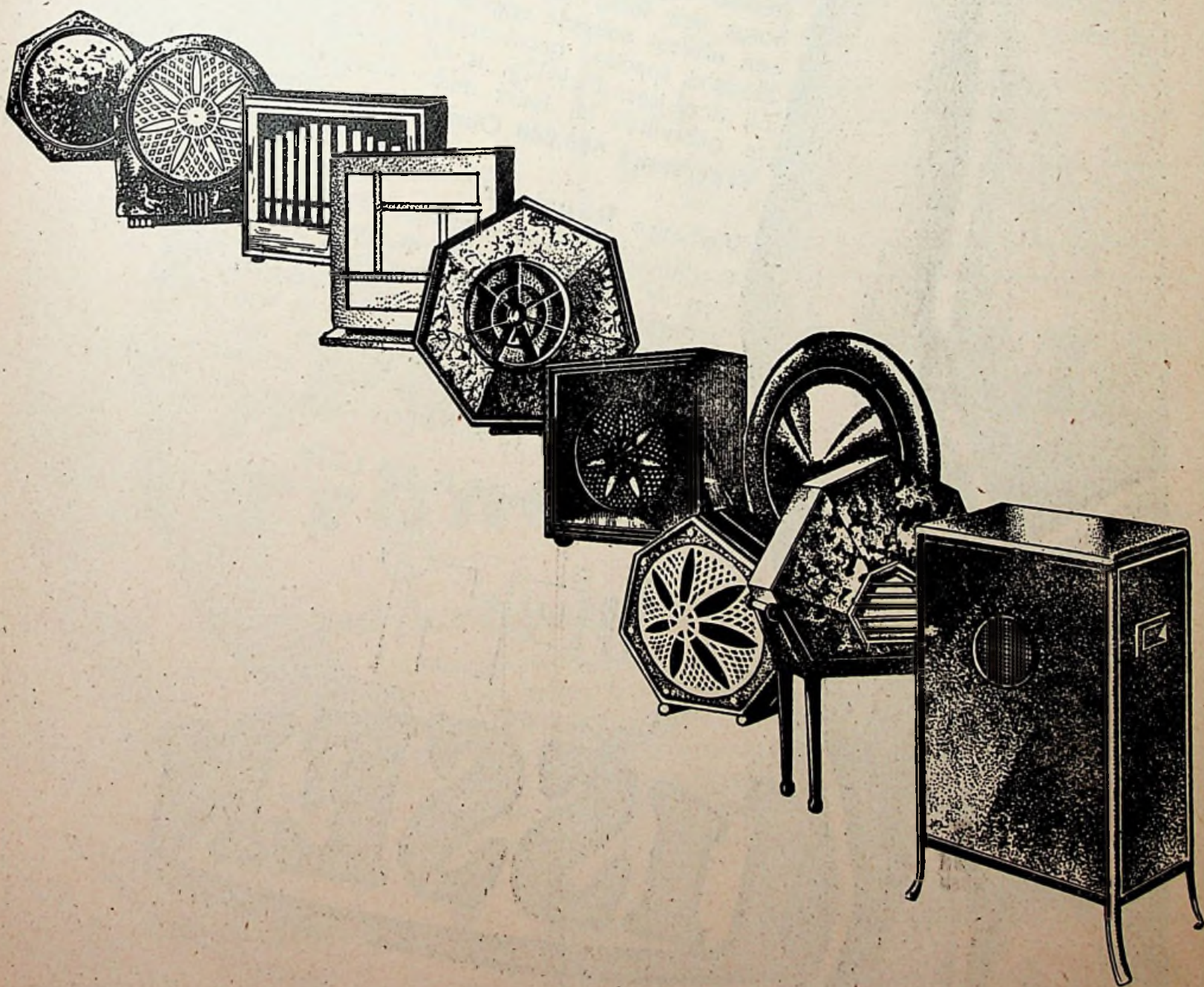

DE MEEST VOLMAAKTE VOLUME REGELING!

door **LISSEN**
Hoogohmige Weerstanden

Potentiometer voor volume regeling.
Deze potentiometer in Uw ontvangtoestel geschakeld over
de secundaire klemmen van de l. f. transformator, geeft
een prachtige volume regeling van nul tot maximum geluid-
sterkte. De stevige contactarm van phosphorbrons waar-
borgt een innig contact met de windingen. Resultaat:
een uiterst soepele regeling.

Hoewel speciaal geconstrueerd voor de volume regeling,
bij de Lissen-Pick-Up, is hij vanzelfsprekend even goed
te gebruiken bij ieder ander merk gramfoon opnemer.
Weerstand 500.000 Ohm. Prijs: L.N. 571 f 2.75

Volume Regelaar

0—50.000. Speciaal geschikt voor regeling
van de detectorspanning in plaatstroom-
apparaten. Geheel draadgewonden, de
stevige contactarm van phosphorbrons
waarborgt een innig contact met de win-
dingen. Doorslaan is uitgesloten, aan-
gezien bij 150 Volt spanning, zonder
overbelasting 10 m.Ampère doorgevoerd
kan worden. Prijs: L.N. 538 f 2.75

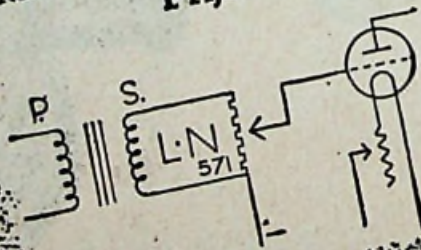

LISSEN

OP AANVRAAG ZENDEN WIJ U GAARNE GRATIS EN FRANCO ONZEN NIEUWEN UITVOERIGEN EN GEILLUSTREERDEN CATALOGUS.
SCHIEKADE 157 — TELEFOON 43133 — ROTTERDAM.
Jaarbeurs Utrecht Kamer 1012, 1e verdieping.

**Koopt Kwaliteit,
Koopt N.S.N.!**

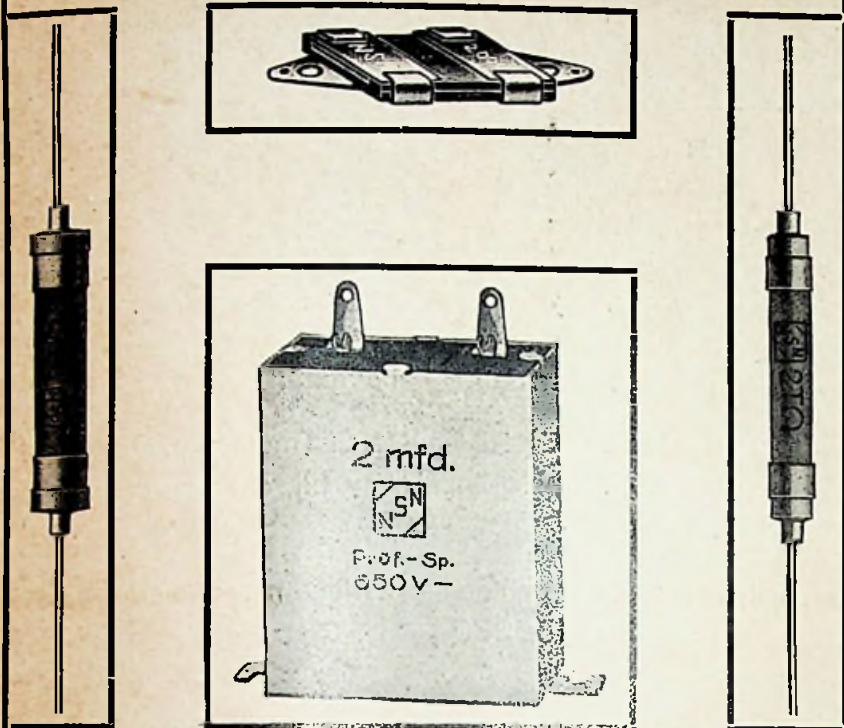

**De betere Condensatoren
en Weerstanden.**

Vertegenwoordiger: W. ABENDROTH, Nijmegen.

Wij leveren uit voorraad **N.S.N. MATERIAAL**
WILLEM VAN LOON, G. oothandel in Radio-artikelen
Scherpenzeel (Gld.) - Telefoon No. 46

SONORA INBOUW-
SPOELEN

Zeer selectief, per stel f 10.-
met schema. Handelaren korting.

RADIO TUKKER
GOUDA

Het Zendend Amateurisme in Nederland

door W. KEEMAN -- Prijs f 1.50

≡ Televisie voor den Amateur ≡

door J. CORVER en G. J. ESCHAUZIER

Prijs, in driekleurendrukomslag f 1.25

UITGAVEN VAN N. VEENSTRA TE 's-GRAVENHAGE

Beide boeken zijn verkrijgbaar bij den Boekhandel en tegen inzending van het bedrag, plus f 0.15 voor porto, bij den Uitgever.



**„PUSH PULL”
Transformators.**

Thans uit voorraad leverbaar:

„PYE” Push Pull Transformers No. 700 (ingang) met twee klemmen voor negatieve roosterspanning, zoodat thans de twee lampen in den balanstrap ieder van rooster-spanning kunnen worden voorzien. Wij komen hiermede tegemoet aan den wensch van vele gebruikers dezer transformatoren, nu de hier in den regel gebruikte versterkerlampen niet van voldoende gelijke kwaliteit blijken te zijn, dan dat men met gelijke rooster-spanning voor beide lampen kan volstaan. De prijs dezer transformatoren blijft onveranderd



f 12.-

zoodat dit uitstekende „PYE” product dus aanmerkelijk goedkoper is dan andere producten, waarvan de verkoopprijs in Nederland onnoodig wordt opgevoerd.

Radio Import A. A. Posthumus, Vondellaan 15-17, Baarn

Zoo juist verschenen:

BOUWSCHEMA OP WARE GROOTTE VOOR

„ARIM” VIERLAMPS WISSELSTROOMONTVANGER

TYPE W 4

met **TWEEMAAL H.F. VERSTERKING**
ÉÉNKNOPS-AFSTEMMING en
INGEBOUWDE VOEDING.

Dit apparaat komt principieel overeen met de „ARIM” AA5—W ontvanger in vierlamps uitvoering.

Door den inbouw der voeding is een practisch geheel verkregen, terwijl door de éénknops-afstemming de behandeling dusdanig eenvoudig is, dat zelfs absolute leeken dit toestel direct zonder eenige moeite zullen kunnen bedienen.

Door toepassing der TWEE TRAPPEN H.F. VERSTERKING (met afgestemde kringen) wordt de **hoogst denkbare selectiviteit** bereikt, bij een **onovertroffen geluidsterkte** en **geluidskwaliteit**.

Bouwschema met uitvoerige beschrijving, foto's, principeschema enz. franco na ontvangst van 30 cent in postzegels of per giro (150380).



N. V. Algemeene Radio Import Mij.
Nassau Ouwkerkstraat 3 **DEN HAAG**



KUPROX

**METAAL-
GELIJKRICHTERS**

zijn ook in groot vermogen
uit voorraad
leverbaar!!!!

Inlichtingen worden verstrekt door:

DE ALLEEN-VERTEGENWOORDIGERS:

GOOISCHE RADIOHANDEL. HILVERSUM. Tel. 1983.

TELEVISIE.

SINUS Transf. en Smoorspoelen volgens
Radio-Expres No. 4, 23 Jan. 1931, blz. 51.

Televisie T. 1 Krachttransformator . . .	f 18.50
„ T. 2 Gloeistroomtransformator. „	6.—
„ T. 3 Afvlak smoorspoel . . .	10.50
„ T. 4 Push Pull transformator . . .	15.—
„ T. 5 Modulatie smoorspoel . . .	6.—
„ T. 6 L. F. transformator . . .	6.50

Ridderhof & Van Dijk

Zeist - Radio-Apparatenfabriek.
Telefoon 345.

Voor Zuid-Nederland!!!

Hierdoor is het ons een genoegen ter Uwer kennis te brengen, dat vanaf 1 Maart j.l. de Technische Agentuur- & Commissiehandel

„HARRIE BRIELS Jr.”

Postbox 67 (Telefoon 131) te Tilburg

als direct importeur onzer artikelen, (o.m. de merken „R. I.” en „Varley”) voor Noord-Brabant en Limburg zal optreden.

Een ruime voorraad zal aldaar aanwezig zijn en is genoemde firma steeds gaarne bereid alle mogelijke technische gegevens enz. te verschaffen.

Wij nemen aan dat dit bericht van groote waarde zijn zal, gezien de alom bekendstaande technische bekwaamheid van deze firma, en nemen wij aan dat deze regeling niet weinig zal bijdragen tot de populariteit van onze materialen.



Telefoon Interc. 19 en 23